

Č.	Popis	Ks	Č.	Popis	Ks
1	Levý bok	1	10	Přední kryt podstavce	1
2	Pravý bok	1	11	Zadní kryt podstavce	1
3	Rošt na grilování	1	12	Vzduchový ventil	1
4	Rukojeť na grilovací rošt	2	13	Rukojeť na vzduchový ventil	1
5	Ventil na popel	1	14	Rukojeť sběrné nádoby na popel	1
6	Palivová nádoba	1	15	Sběrná nádoba na popel	1
7	Rukojeť palivové nádoby	2	16	Podstava	1
8	Levá rukojeť	2	A	M5*10mm šroub, M5 plochá podložka, M5 matice	21
9	Pravá rukojeť	2	B	M5*10mm šroub, M5 plochá podložka	1

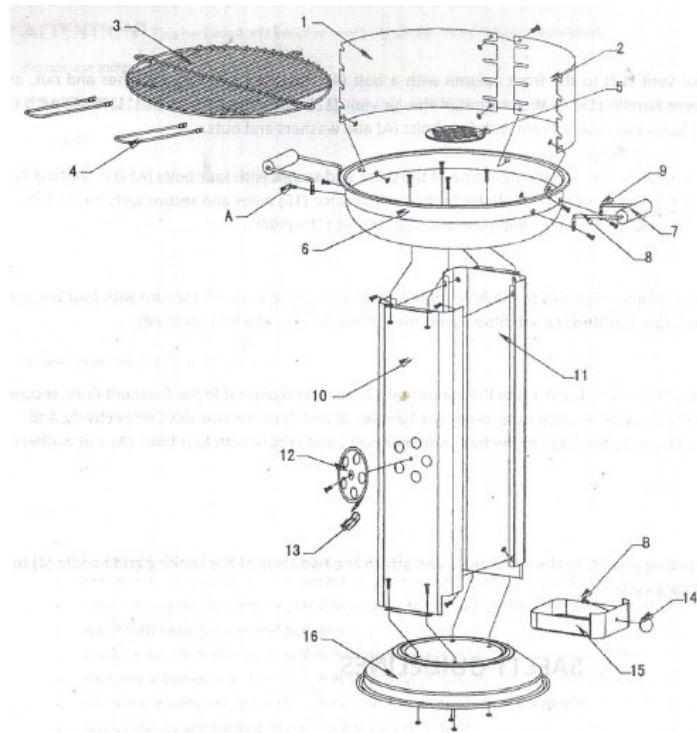

1. Připojte vzduchový ventil (12) na přední sloupec se šroubem (A) a zajistěte podložkou a maticí. Upevněte rukojeť vzduchového ventilu (13) do spodní části vzduchového ventilu (12). Vyrovnajte zadní část podstavce (11) s otvory na přední části podstavce (10) a zajistěte je čtyřmi šrouby (A), podložkami a maticemi.
2. Srovnejte otvory na podstavce na pravé straně sloupu a zajistěte čtyřmi šrouby, podložkami a maticemi (A). Vyrovnajte rukojeť sběrné nádoby na popel (14) s otvory na sběrné nádobě na popel (15) a zajistěte šroubem (B), podložkou a maticí. Vložte hotový sběrač popela do podstavce.
3. Srovnejte otvory palivového zásobníku (6) s otvory na druhé straně sloupu a zajistěte čtyřmi šrouby (A), podložkami a maticemi. Umístěte ventil popela (5) do středních otvorů zásobníka paliva.
4. Vyrovnajte otvory levého boku (1) a pravého boku (2) a umístěte je do nádoby na palivo, připevněte je čtyřmi šrouby (A), podložkami a maticemi. Vložte rukojeti (8 a 7) na obou stranách a zarovnejte je s otvory na okraji nádoby na palivo, zajistěte čtyřmi šrouby (A), podložkami a maticemi.

5. Připevněte rošt na grilování (3) do boků grilu a připojte obě rukojeti grilovacího roštu na rošt (4).

BEZPEČNOSTNÍ POKYNY

1. Umístěte gril venku na pevný rovný povrch dále od dřevěných plotů, převislých stromů, nebo jiných hořlavých objektů, ještě před použitím grilu.
2. Prosím, nenaplňujte nádobu na palivo uhlím s více než 75%.
3. Nezačínejte grilovat, pokud na uhlí není vrstva popela.
4. Gril by měl být rozpálen a uhlí by mělo hořet nejméně 30 minut před prvním použitím.
5. Nikdy se nedotýkejte žhavých předmětů. Používejte odolné rukavice, dlouhé kleště a chňapky pokaždé. Gril bude hodně horký. Buďte opatrní, pokud grilujete, abyste se vyhnuli popáleninám.

VAROVANIE! Gril bude hodně horký, proto s ním během grilování nemanipulujte.

Nepoužívejte v interiéru!

Nepoužívejte benzín! Ke grilování používejte pouze dřevěné uhlí a používejte podpalovače shodné se standardy EN 1860-3!

VAROVÁNÍ! Udržujte mimo dosah dětí.

-Nepoužívejte ve vnitřních prostorách.

- **Upozornění! Gril během používání nabývá vysokých teplot, proto s ním nehýbejte během grilování.**

-**VAROVÁNÍ! Nepoužívejte líh nebo benzín na zapalování! Používejte pouze podpalovače, které odpovídají EN 1860-3!**

-**VAROVÁNÍ! Udržujte děti a zvířata mimo dosah!**

-Vždy umístěte gril na stabilní podložku a mimo dosah hořlavých a tavitelných věcí.

-Zahřejte gril a udržujte uhlí žhavé nejméně po dobu 30. minut před prvním použitím grilu.

-Z bezpečnostních důvodů doporučujeme mít k dispozici kbelík vody nebo písku v blízkosti grilu.

A.I.&E

PO BOX 8824

5605 LV Eindhoven

The Netherlands