

Asist[®]

HOT AIR GUN 2000W



AE6H200D

CZ – HORKOVZDUŠNÁ PISTOLE 2000W - Návod k obluze 4 - 9

SK – TEPLUVZDUŠNÁ PIŠTOĽ 2000W - Návod na použitie 10 - 15

H – HŐLÉGFÚVÓ PISZTOLY 2000W - Kezelési utasítás 16 - 21

WETRA-XT, ČR s.r.o, Náchodská 1623, Praha 9, CZ - www.wetra-xt.com

SYMBOLS

Nářadí je určeno pouze pro domácí - hobby použití.
Náradie je určené iba pre domáce - hobby použitie.
A szerszám célja az otthoni - hobby használatra.



Před prvním použitím si přečtete návod k obsluze
Pred prvím použitím si prečítajte návod na použitie
Beüzemelés előtt olvassa el a használati utasítást



Nebezpečí
Nebezpečie
Figyelmeztetés



Používejte ochranu sluchu
Používajte ochranu sluchu
Használjon fülvédőt



Používejte ochranu zraku
Používajte ochranu zraku
Használjon védőszemüveget



Používejte ochrannou dýchací roušku
Používajte ochrannú dýchaciu rúžku
Használjon porvédő maszkot



Dvojitá izolace
Dvojitá izolácia
Dupla szigetelés



Nebezpečí úrazu elektrickým proudem
Nebezpečie úrazu elektrickým prúdom
Áramütésveszély

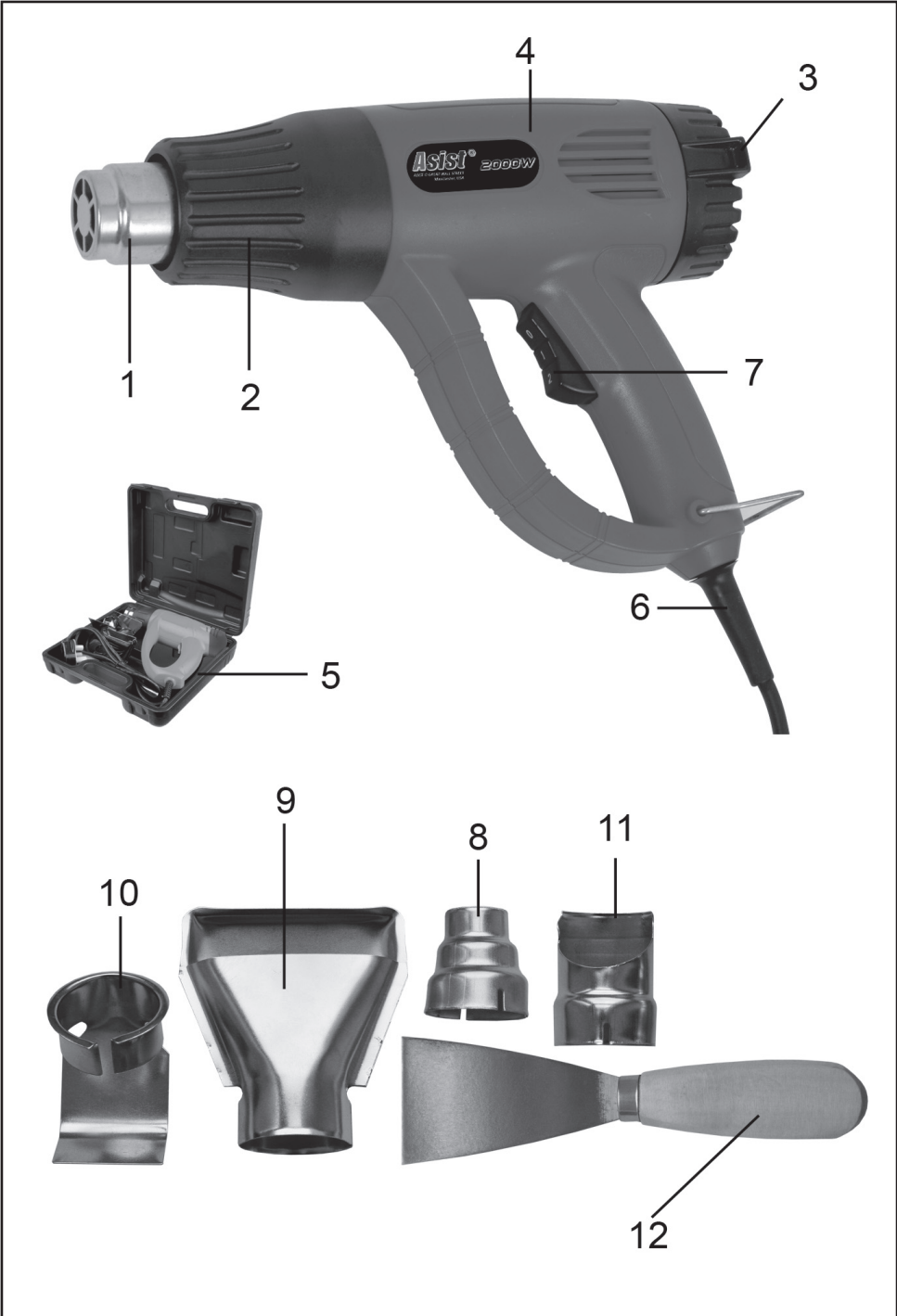

CZ

AE6H200D - HORKOVZDUŠNÁ PISTOLE 2000W

OBCENÉ BEZPEČNOSTNÍ POKYNY

Tyto bezpečnostní pokyny si přečtěte prostudujte, zapamatujte a uschovejte

UPOZORNĚNÍ: Při používání elektrických strojů a elektrického nářadí je nutno respektovat a dodržovat následující bezpečnostní pokyny z důvodů ochrany před úrazem elektrickým proudem, zraněním osob a nebezpečím vzniku požáru. Výrazem „elektrické nářadí“ je ve všech níže uvedených pokynech myšleno jak elektrické nářadí napájené ze sítě (napájecím kabelem), tak nářadí napájené z baterií (bez napájecího kabelu). Uschovejte všechna varování a pokyny pro příští použití.

1. Pracovní prostředí

a) Udržujte pracovní prostor v čistém stavu a dobře osvětlen. Nepořádek a tmavá místa na pracovišti bývají příčinou úrazů. Uklíďte nářadí, které právě nepoužíváte.

b) Nepoužívejte elektrické nářadí v prostředí s nebezpečím vzniku požáru nebo výbuchu, to znamená v místech, kde se vyskytují hořlavé kapaliny, plyny nebo prach. V elektrickém nářadí vzniká na komutátoru jiskření, které může být příčinou vznícení prachu nebo výparů.

c) Při používání el. nářadí zamezte přístupu nepovolných osob, zejména dětí, do pracovního prostoru! Budete-li vyrušeni, můžete ztratit kontrolu nad prováděnou činností. V žádném případě nenechávejte el. nářadí bez dohledu. Zabraňte zvířatům přístup k zařízení.

2. Elektrická bezpečnost

a) Vidlice napájecího kabelu elektrického nářadí musí odpovídat síťové zásuvce. Nikdy jakýmkoliv způsobem neupravujte vidlici. K nářadí, které má na vidlici napájecího kabelu ochranný kolík, nikdy nepoužívejte rozvodky ani jiné adaptéry. Nepoškozené vidlice a odpovídající zásuvky omezi nebezpečí úrazu elektrickým proudem. Poškozené nebo zamožané napájecí kabely zvyšují nebezpečí úrazu elektrickým proudem. Pokud je síťový kabel poškozen, je nutno jej nahradit novým síťovým kabelem, který je možné získat v autorizovaném servisním středisku nebo u dovozce.

b) Vyvarujte se dotyku těla s uzemňovacími předměty, jako např. potrubí, tělesa ústředního topení, sporáky a chladničky. Nebezpečí úrazu elektrickým proudem je větší, je-li vaše tělo spojeno se zemí.

c) Nevystavujte elektrické nářadí déle, vlnku nebo mokru. Elektrického nářadí se nikdy nedotýkejte mokrou rukou. Elektrické nářadí nikdy neumývejte pod tekoucí vodou ani je nepounežujte do vody.

d) Nepoužívejte napájecí kabel k jinému účelu, než pro jaký je určen. Nikdy nenoste a netelete elektrické nářadí za napájecí kabel. Nevytahujte vidlici ze zásuvky tahem za kabel. Zabraňte mechanickému poškození elektrických kabelů ostřími nebo horkými předměty.

e) El. nářadí bylo vyrobeno výlučně pro napájení střídavým el. proudem. Vždy zkontrolujte, že elektrické napětí odpovídá údajům uvedenému na typovém štítku nářadí.

f) Nikdy nepracujte s nářadím, které má poškozený el. kabel nebo vidlici, nebo spadlo na zem a je jakýmkoliv způsobem poškozené.

g) V případě použití prodlužovacího kabelu vždy zkontrolujte, že jeho technické parametry odpovídají údajům uvedeným na typovém štítku nářadí. Je-li elektrické nářadí používáno venku, používejte prodlužovací kabel vhodný pro venkovní použití. Při použití prodlužovacích bund je nutné je rozvinout, aby nedocházelo k přehřátí kabelu.

h) Je-li elektrické nářadí používáno ve vlhkých prostorech nebo venku, je povoleno jej používat pouze, pokud je zapojeno do el. obvodu s proudovým chráničem ≤ 30 mA. Použití el. obvodu s chráničem /RCD/ snižuje riziko úrazu elektrickým proudem.

i) Ruční el. nářadí držte výhradně za izolované plochy určené k uchopení, protože při provozu může dojít ke kontaktu řezacího či vrtačického příslušenství se skrytým vodičem nebo s napájecí šňůrou nářadí.

3. Bezpečnost osob

a) Při používání elektrického nářadí buďte pozorni a ostražití, věnujte maximální pozornost činnosti, kterou právě provádíte. Soustřeďte se na práci. Nepracujte s elektrickým nářadím pokud jste unaveni, nebo jste-li pod vlivem drog, alkoholu nebo léků. I chvilková nepozornost při používání elektrického nářadí může vést k vážnému poranění osob. Při práci s el. nářadím nejezte, nepijte a nekuřte.

b) Používejte ochranné pomůcky. Vždy používejte ochranu zraku. Používejte ochranné prostředky odpovídající druhu práce, kterou provádíte. Ochranné pomůcky jako např. respirátor, bezpečnostní obuv s protiskluzovou úpravou, pokrývá hlavy nebo ochrana sluchu používané v souladu s podmínkami práce snižují riziko poranění osob.

c) Vyvarujte se neúmyslného zapnutí nářadí. Nepřeházejte nářadí, které je připojeno k elektrické síli, s prstem na spínači nebo na spoušti. Před připojením k elektrickému napájení se ujistěte, že spínač nebo spoušť jsou v poloze „vypnutá“. Přehášení nářadí s prstem na spínači nebo zapojování vidlice nářadí do zásuvky se zapnutým spínačem může být příčinou vážných úrazů.

d) Před zapnutím nářadí odstraňte všechny seřizovací klíče a nástroje. Seřizovací klíč nebo nástroj, který zůstane připevněn k otáčející se části elektrického nářadí může být příčinou poranění osob.

e) Vždy udržujte stabilní postoj a rovnováhu. Pracujte jen tam, kam bezpečně dosáhnete. Nikdy nepřecíhujte vlastní sílu. Nepoužívejte elektrické nářadí, jste-li unaveni.

f) Oblékejte se vhodným způsobem. Používejte pracovní oděv. Nenoste volné oděvy ani šperky. Dbejte na to, aby se vaše vlasy, oděv, rukavice nebo jiná část vašeho těla nedostala do přílišné blízkosti rotujících nebo rozpálených částí el.nářadí.

g) Připojte zařízení k odsávání prachu. Jestliže má nářadí možnost připojení zařízení pro zachycování nebo odsávání prachu, zajistěte, aby

došlo k jeho řádnému připojení a používání. Použití těchto zařízení může omezit nebezpečí vznikající prachem.

h) Pevně upevněte obrobek. Použijte truhlářskou svěrku nebo svěrák pro upevnění dílu, který budete obrábět.

i) Nepoužívejte elektrické nářadí pokud jste pod vlivem alkoholu, drog, léků nebo jiných omamných či návykových látek.

j) Toto zařízení není určené pro použití osobami (včetně dětí) se sníženými fyzickými, smyslovými nebo mentálními schopnostmi nebo s nedostatkem zkušeností a znalostí, pokud nejsou pod dohledem nebo nedostali pokyny s ohledem na použití zařízení od osoby zodpovědné za jejich bezpečnost. Děti musí být pod dozorem, aby jste se ujistili, že si nehrají se zařízením.

4. Používání elektrického nářadí a jeho údržba

a) El. nářadí vždy odpojte z el. sítě v případě jakéhokoliv problému při práci, před každým čišněním nebo údržbou, při každém přesunu a po ukončení práce! Nikdy nepracujte s el. nářadím, pokud je jakýmkoliv způsobem poškozené.

b) Pokud začne nářadí vydávat abnormální zvuk nebo zápach, okamžitě ukončete práci.

c) Elektrické nářadí nepřetěžujte. Elektrické nářadí bude pracovat lépe a bezpečněji, pokud jej budete provozovat v otáčkách, pro které bylo navrženo. Používejte správné nářadí, které je určeno pro danou činnost. Správné nářadí bude lépe a bezpečněji vykonávat práci, pro kterou bylo zkonstruováno.

d) Nepoužívejte elektrické nářadí, které nelze bezpečně zapnout a vypnout ovládacím spínačem. Používání takového nářadí je nebezpečné. Vadné spínače musí být opraveny certifikovaným servisem.

e) Odpojte nářadí od zdroje elektrické energie předtím, než začnete provádět jeho seřizování, výměnu příslušenství nebo údržbu. Toto opatření zamezí nebezpečí náhodného spuštění.

f) Nepoužívané elektrické nářadí uklíďte a uschovejte tak, aby bylo mimo dosah dětí a nepovolných osob. Elektrické nářadí v rukou nezkušených uživatelu může být nebezpečné. Elektrické nářadí skladujte na suchém a bezpečném místě.

g) Udržujte elektrické nářadí v dobrém stavu. Pravidelně kontrolujte seřizování pohyblivých se částí a jejich pohyblivost. Kontrolujte zda nedošlo k poškození ochranných krytů nebo jiných částí, které mohou ohrozit bezpečnou funkci elektrického nářadí. Je-li nářadí poškozeno, před dalším použitím zajistěte jeho řádnou opravu. Mnoho úrazů je způsobeno špatně udržovanými elektrickým nářadím.

h) Řezací nástroje udržujte ostré a čisté. Správné udržování a naostření nástroje usnadní práci, omezí nebezpečí zranění a práce s nimi se snáze kontroluje. Použití jiných příslušenství než těch, která jsou uvedena v návodu k obsluze mohou způsobit poškození nářadí a být příčinou zranění.

i) Elektrické nářadí, příslušenství, pracovní nástroje atd. používejte v souladu s těmito pokyny a takovým způsobem, který je předepsán pro konkrétní elektrické nářadí a to s ohledem na dané podmínky práce a druh prováděné práce. Používání nářadí k jiným účelům, než pro jaké je určeno, může vést k nebezpečným situacím.

5. Používání akumulátorového nářadí

a) Před vložením akumulátoru se přesvědčte, že je vypínač v poloze „0-vypnutá“. Vložení akumulátoru do zapnutého nářadí může být příčinou nebezpečných situací.

b) K nabíjení akumulátorů používejte pouze nabíječky předepsané výrobcem. Použití nabíječky pro jiný typ akumulátoru může mít za následek jeho poškození a vznik požáru.

c) Používejte pouze akumulátory určené pro dané nářadí. Použití jiných akumulátorů může být příčinou zranění nebo vzniku požáru.

d) Pokud není akumulátor používán, uchovávejte ho odděleně od kovových předmětů jako jsou svorky, klíče, šrouby a jiné drobné kovové předměty, které by mohly způsobit spojení jednoho kontaktu akumulátoru s druhým. Zkratování akumulátoru může zapříčinit zranění, popáleniny nebo vznik požáru.

e) S akumulátory zacházejte šetrně. Při nešetrném zacházení může z akumulátoru uniknout chemická látka. Vyvarujte se kontaktu s touto látkou a pokud i přesto dojde ke kontaktu, vymyte postižené místo proudem tekoucí vody. Pokud se chemická látka dostane do očí, vyhledejte ihned lékařskou pomoc. Chemická látka z akumulátoru může způsobit vážná poranění.

6. Servis

a) Nevyměňujte části nářadí, neprovádějte sami opravy, ani jiným způsobem nezasažte do konstrukce nářadí. Opravy nářadí svěťte kvalifikovaným osobám.

b) Každá oprava nebo úprava výrobku bez oprávnění naší společnosti je nepřijatelná (může způsobit úraz, nebo škodu uživateli).

c) Elektrické nářadí vždy nechte opravit u certifikovaném servisním středisku. Používejte pouze originální nebo doporučené náhradní díly. Zajistěte tak bezpečnost Vaší i Vašeho nářadí.

DOPLŇUJÍCÍ BEZPEČNOSTNÍ POKYNY

Před použitím si prosím přečtěte tyto bezpečnostní pokyny a pečlivě je uschovejte.

! - Tento symbol označuje nebezpečí zranění, nebo poškození zařízení .

! V případě nedodržení pokynů uvedených v této příručce, hrozí riziko úrazu.

! Elektrická horkovzdušná pistole odpovídá platným technickým předpisům a normám.

! Pozor. Při provozu této horkovzdušné pistole dosahuje teplota 300-600 °C, aniž by se tak vysoká teplota viditelně projevovala.

! Dávejte pozor na proud horkého vzduchu, může způsobit popáleniny.

! Nedotýkejte se ústí pistole za provozu, mohli by jste se o ně popálit.

! V případě neopatrného zacházení, může dojít k riziku vzniku požáru.

! S pistolí nepracujte příliš dlouho na jednom místě.

! Budte opatrní zvláště v blízkosti hořlavých materiálů. Nezapomínejte, že žár se může přenést i na hořlavé materiály, které nejsou přímo vidět.

! Pistolí nikdy nepoužívejte tam, kde by mohlo dojít k výbuchu.

! S pistolí nikdy nepracujte ve vlhkém prostředí.

! Pistolí nepoužívejte jako vysoušeč vlasů.

! Proud horkého vzduchu nikdy nesměřujte na sebe nebo na jiné osoby s úmyslem vysušit oblečení nebo obuv. Proud horkého vzduchu nesměřujte na elektrické kabely ani zásuvky, mohlo by dojít ke zkratu elektrického proudu.

! Přívod vzduchu nikdy nezakrývejte, pistole by se mohla přehřát.

- Po použití položte pistolí na vhodný podstavec a před uložením ji nechte vychladnout.

- Pistolí nenechávejte a neukládejte venku.

- Používejte ochranné prostředky proti hluku, prachu a vibracím !!!

TYTO BEZPEČNOSTNÍ POKYNY USCHOVEJTE !!!

POPIS

- 1 Ústí – výstup horkého vzduchu
- 2 Ochranná objímka
- 3 Nasávání studeného vzduchu
- 4 Hlavní část – tělo přístroje
- 5 Plastový kufr
- 6 Hlavní přívod (230V AC)
- 7 Dvoupohotový vypínač
- 8 Bodová tryska
- 9 Vychylovací tryska
- 10 Háková tryska
- 11 Tryska na ochranu skla
- 12 Seškrabovací nástroj

PIKTOGRAMY

Piktogramy uvedené na obalu výrobku :

- a) Hodnoty napájení
- b) Příkon
- c) Teplotní stupně

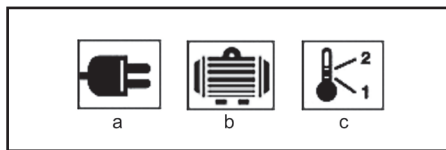

POUŽITÍ A PROVOZ

Náradí ASIST je určeno pouze pro domácí nebo hobby použití.

Výrobce a dovozce nedoporučují používat toto náradí v extrémních podmínkách a při vysokém zatížení.

Jakékoliv další doplňující požadavky musí být předem dohodou mezi výrobcem a odběratelem.

! Pozor na nebezpečí výbuchu nebo požáru. Při práci s plasty, nátěry (obzvláště se staršími nátěry), laky a podobnými materiály, mohou vznikat hořlavé a jedovaté plyny.

- Ideální pracovní teplota musí být zjištěna metodou zkoušky. Proto doporučujeme začít s nižší teplotou. Vhodná pracovní teplota i vzdálenost mezi tryskou a opracovávaným materiálem se mění v závislosti na jeho typu. Vždy by to mělo být nejméně 50mm .

Tato horkovzdušná pistole je určena k následujícím úkolům:

- odstraňování barev a jejich zbytků ze dřeva, kovu a umělých hmot;
- odstraňování samolepicích štítků;
- připevňování štítků z PVC;
- formování materiálů, které měknou při nízkých teplotách, včetně akrylových plastických hmot a plexiskla;
- provádění tepelných spojů syntetických materiálů, včetně materiálů a fólií s vrstvou PVC;
- práce s trubkami stahovatelnými teplem;
- nahřívání doplňků trubkových instalací a ohýbání trubek;
- opravy lyží, surfovacích prken a podobného sportovního vybavení.

NASTAVENÍ TEPLoty:

Horkovzdušná pistole má dvě možnosti nastavení:

1. Nízká teplota – pro použití v místech, kde materiál nebo jeho okolí neumožňují příliš vysoké teploty. Nastavení: 300 °C
2. Vysoká teplota – pro rychlé nahřátí materiálu, kde je též možnost pracovat s pistolí na větší vzdálenost. Nastavení: 600 °C

Navrhované nastavení

- | | |
|---------------------|----------------|
| Odstraňování nátěru | Vysoká teplota |
| Roztavování potrubí | Vysoká teplota |

Ohýbaní plastů
Smršťování plastů

Nízká teplota
Nízká teplota

Všechna použití, kromě odstraňování nátěrů z rámu oken, mohou být uskutečněna bez použití trysky, ale z důvodu dosažení lepších výsledků se doporučuje použití trysek.

Zapnutí a vypnutí

Pistolí lze přepnout na nižší nebo vyšší teplotu.

Přepnutím vypínače (7) do polohy 'I' nastavíte nižší teplotu.

Přepnutím vypínače do polohy 'II' nastavíte vyšší teplotu.

Pistolí vypnete přepnutím vypínače do polohy '0'.

Trysky

Souprava je dodávána se čtyřmi různě tvarovanými tryskami, které mohou být použity následujícím způsobem:

Bodová tryska

Tato tryska směřuje proud tepla v bodě na materiál. Je ideální k použití při odstraňování nátěru v těžko dostupných rozích, šterbinách, lištách, lemech, nebo kdekoli, kde je vyžadováno přesné odstranění nátěru.

Vychylovací tryska

Tato tryska vysílá dlouhý, úzký proud tepla na materiál a je ideální na odstraňování nátěru a laku z velkých plochých povrchů jako například podlahových lišt, dveří, schodišť atd. Měla by se používat spolu s plochou škrabkou.

Tryska na ochranu skla

Tato tryska odklání proud tepla od skla nebo jiných křehkých míst a vrací ho zpět na materiál.

Háková tryska

Tato tryska rozptyluje teplo rovnoměrně po celém materiálu.

Odstraňování nátěru

Vyberte si požadovanou trysku a připevněte ji na výpusť tepla. Zvolte požadovanou škrabku nebo seškrabovací nástroj. Držte pistolí s tryskou o přibližně 50mm od povrchu nátěru a začněte, s teplotou nastavenou na nízkou úroveň, pomalu pohybovat pistolí dopředu a dozadu, dokud se na nátěru nezačnou tvořit puchýře a bubliny. Okamžitě odstraňte nátěr škrabkou nebo seškrabovacím nástrojem. Snažte se nahřívát nátěr hned před škrabkou, aby jste si vytvořili plynulý postup. Nenařívajte nátěr příliš dlouho, protože spálený nátěr se těžko odstraňuje.

Většina nálepek se též dá odstranit použitím tepla k změknutí lepidla. Buďte opatrní a nesměřujte teplo na nálepku příliš dlouho, protože by se mohly na nátěru vytvořit puchýře.

Odstraňování nátěru z okenních rámu

Vždy používejte trysku na ochranu skla. Ujistěte se, že máte trysku nasměřovanou správným směrem pryč od skla, před tím, než ji zapnete. Otáčejte pistolí

nebo trysku o 90° když s ní pohybujete směrem k horizontálnímu nebo vertikálnímu lemu. Nechte trysku vychladnout před tím, než se ji pokusíte otočit. Nátěr se z povrchu může odstranit pomocí seškrabovacího nástroje nebo měkkého drátěného kartáče.

VAROVÁNÍ: Sklo se může snadno rozbít / prasknout.

Rozmrazování zamrznutého potrubí

Vyberte si hákovou trysku a připevněte ji na výpusť tepla. Vždy nahřívajte zamrznutou část z jednoho konce na druhý, nikdy ne od středu.

VAROVÁNÍ: Nepokoušejte se rozmrazit PVC potrubí. Vždy zkontrolujte, že se jedná o vodovodní potrubí a ne plynové potrubí. NIKDY nenahřívajte plynové potrubí!!!

Smršťování elektrických kabelů

Vyberte si hákovou trysku a připevněte ji na výpusť tepla. Vyberte si objímku, která se smřští teplem a má stejný průměr jako materiál. Rovnoměrně nahřejte objímku.

Sváření plastů

Vyberte si bodovou nebo vychylovací trysku a připevněte ji na výpusť tepla. Materiály, které se budou svářet spolu, musí být vyrobeny přesně ze stejného druhu plastu. Místa, která se budou svářet, musí být čistá a odmaštěná. Nahřejte svár, až dokud se plast nestane lepkavým, potom přiložte druhý povrch.

VAROVÁNÍ: Plasty se mohou velmi rychle změnit z lepkavých na tekuté. Vyvarujte se popáleninám od horkého plastu. Neodstraňujte roztavený plast z popáleniny. Vložte ji pod studenou vodu a vyhledejte lékařskou pomoc.

Ohýbaní plastových trubek

Vyberte si hákovou trysku a připevněte ji na výpusť tepla. Otočte pistolí a umístěte ji na spínací stojan, aby spočívala na bezpečném pracovním místě s tryskou směřující nahoru, viz obrázek. Aby se zabránilo vypuklínkám nebo přepadnutí trubky, naplňte trubku suchým pískem a utěsněte ji na obou koncích. Nahřejte trubku pravidelným pohybem ze strany na stranu a ohněte ji do požadovaného tvaru.

VAROVÁNÍ: Chraňte si ruce před teplem.

ČIŠTĚNÍ A ÚDRŽBA

! Před čištěním a údržbou, vždy vytáhněte přívodní kabel nářadí ze zásuvky.

Nářadí nevyžaduje žádnou zvláštní údržbu.

Pravidelně čistěte ventilační otvory.

Nikdy nečistěte žádnou část nářadí tvrdým, ostrým a nebo drsným předmětem.

Uskladnění při dlouhodobějším používání

Nářadí neskladujte na místě, kde je vysoká teplota.

Pokud je možné skladujte nářadí na místě se stálou teplotou a vlhkostí.

TECHNICKÉ ÚDAJE:

Vstupní napětí	230 V
Vstupní kmitočet	50 Hz
Příkon	1350 W/2000 W
Počet teplotních stupňů	2
Max. teplota vzduchu	300°C/600°C
Hmotnost	0,7 kg
Třída ochrany	□ / II.

Změny vyhrazeny.

Výstraha: Hodnota vibrací během aktuálního použití elektrického ručního nářadí se může lišit od deklarované hodnoty v závislosti na způsobu, jakým je nářadí použito a v závislosti na následujících okolnostech: Způsob použití el. nářadí a druh řezaného anebo vrтанého materiálu, stav nářadí a způsob jeho udržování, správnost volby používaného příslušenství a zabezpečení jeho ostrosti a dobrého stavu, pevnost uchopení rukojeti, použití antivibračních zařízení, vhodnost použití el. nářadí pro účel pro, který bylo projektované a dodržování pracovních postupů dle pokynů výrobce.

V případě, že je toto nářadí používáno nevhodně, může způsobit syndrom chvění ruky-ramene.

Výstraha: Pro upřesnění je potřeba vzít do úvahy úroveň působení vibrací v konkrétních podmínkách používání ve všech provozních režimech, jako je doba, kdy je ruční nářadí kromě doby provozu vypnuté a kdy běží naprázdno a tedy nevykonává práci. Toto může výrazně snížit úroveň expozice během celého pracovního cyklu.

Minimalizujte riziko vlivu otřesů, používejte ostrá dláta, vrtáky a nože.

Nářadí udržujte v souladu s těmito pokyny a zabezpečte jeho důkladné mazání.

Při pravidelném používání nářadí investujte do antivibračního příslušenství.

Nářadí nepoužívejte při teplotách nižších než 10 °C.

Svoji práci si naplánujte tak, aby jste si práci s el. nářadím produkujícím vysoké chvějí rozložili na více dní.

Změny vyhrazeny.

OCHRANA ŽIVOTNÍHO PROSTŘEDÍ ZPRACOVÁNÍ ODPADŮ



Elektronářadí, příslušenství a obaly by měly být dodány k opětovnému zhodnocení nepoškozujícímu životní prostředí.

Nevyhazujte elektronářadí do domovního odpadu!

Podle evropské směrnice WEEE (2002/96/ES) o starých elektrických a elektronických zařízeních a její aproximace v národních zákonech musí být

neupotřebitelné elektronářadí odevzdáno v místě koupě podobného nářadí, nebo v dostupných sběrných střediscích určených ke sběru a likvidaci elektronářadí. Takto odevzdané elektronářadí bude shromážděno, rozebráno a dodáno k opětovnému zhodnocení nepoškozujícímu životní prostředí.

ZÁRUKA

V příloženém materiálu najdete specifikaci záručních podmínek.

Datum výroby

Datum výroby je zakomponováno do výrobního čísla uvedeného na štítku výrobku. Výrobní číslo má formát AAAA-CCCC-DD-HHHH - kde CCCC je rok výroby a DD je měsíc výroby

ES PROHLÁŠENÍ O SHODĚ

My, dovozce

(dle Zákona č. 22/1997, § 2, odst. e)

WETRA-XT, ČR s.r.o.

Náchodská 1623, Praha 9, ČR

IČO 25632833

prohlašujeme, že výrobek

Typ:

AE6H200D

Název:

HORKOVZDUŠNÁ PISTOLE

Technické parametry

Hodnoty napájení 230V~50Hz
Příkon 1350/2000W
Max. teplota vzduchu 300°C/600°C

splňuje všechna příslušná ustanovení následujících předpisů Evropských společenství:

EC Machinery Directive (MD)	2006/42/EC
EC Low Voltage Directive (LVD)	2006/95/EC
EC Electromagnetic Compatibility Directive (EMC)	2004/108/EC

Testování výrobku a ES přezkoušení typu provedla autorizovaná firma:

Intertek Testing Services Shanghai, Building no. 86, 1198 Qinzhou Road, Shanghai 200233, China

Vlastnosti a technické specifikace výrobku odpovídají následujícím normám EU :

EN 60335-1
EN 60335-2-45
EN 62233
EN 50336
EN 55014-1
EN 55014-2
EN 61000-3-2
EN 61000-3-3

Výrobek splňuje požadavky dle směrnice RoHS (2002/95/EC).

Osoba pověřená kompletací technické dokumentace:

Alexandr Herda, general manager
WETRA-XT, ČR s.r.o.
Náchodská 1623, Praha 9, ČR

Datum: 2013-07-01



Alexandr Herda, general manager



Praha, 2013-07-01

SK**AE6H200D -****Preklad originálneho návodu****TEPLOVZDUŠNÁ PIŠTOL****2000W****VŠEOBECNÉ BEZPEČNOSTNÉ POKYNY****Tieto bezpečnostné pokyny si starostlivo preštudujte, zapamätajte a uschovajte.**

Upozomenie! Pri používaní elektrických strojov a elektrického náradia je nutné rešpektovať a dodržiavať nasledujúce bezpečnostné pokyny z dôvodu ochrany pred úrazom elektrickým prúdom, zranením osôb a nebezpečím vzniku požiaru. Výrazom „elektrické náradie“ je vo všetkých nižšie uvedených pokynoch myslené nielen náradie napájané z elektrickej siete (napájacím káblom) ale i náradie napájané z akumulátoru. (bez napájacieho kábla). Odložte všetky varovania a pokyny pre budúce použitie.

1. Pracovné prostredie

a) Udržujte pracovný priestor v čistom stave a dobre osvetlený. Neporiadok a tmavé miesta na pracovisku bývajú príčinou úrazov. Odložte náradie, ktoré práve nepoužívate.

b) Nepoužívajte elektrické náradie v prostredí s nebezpečenstvom vzniku požiaru alebo výbuchu, to znamená v miestach, kde sa vyskytujú horľavé kvapaliny, plyny alebo prach. V elektrickom náradí vznikajú iskry, ktoré môžu byť príčinou vznietenia prachu alebo výparov. Zabráňte zvieratám prístupu k náradiu.

c) Pri používaní el. náradia zabráňte prístupu nepovolných osôb do pracovného priestoru, najmä detí. Ak budete vyrubovať, môžete stratiť kontrolu nad pracovnou činnosťou. V žiadnom prípade nenechávajte el. náradie bez dohľadu.

2. Elektrická bezpečnosť

a) Vidlica napájacieho kábla elektrického náradia musí zodpovedať sietovej zásuvke. Nikdy akýmkoľvek spôsobom neupravujte el. prívodný kábel. Náradie, ktoré má na vidlici prívodné šnúry ochranný kolík, nikdy nepripájajte rozvodkami alebo inými adaptérmi. Nepoškodene vidlice a zodpovedajúce zásuvky znižujú nebezpečenstvo úrazu elektrickým prúdom. Poškodené alebo zamotané prívodné káble zvyšujú nebezpečenstvo úrazu elektrickým prúdom. Ak sa sieťová šnúra poškodí, musí sa nahradiť osobitú sieťovú šnúru, ktorú možno dostať u výrobcu alebo jeho obchodného zástupcu.

b) Vyvarujte sa dotyku tela s uzemnenými plochami, ako napr. potrubné systémy, telesa ústredného kúrenia, šporáky a chladničky. Nebezpečenstvo úrazu elektrickým prúdom je väčšie, ak je Vaše telo spojené so zemou.

c) Nevystavujte elektrické náradie dažďu, vlhku alebo vode. Elektrického náradia sa nikdy nedotýkajte mokrymi rukami. Elektrické náradie nikdy neumývajte pod tečúcou vodou ani ho neponárajte do vody.

d) Nepoužívajte napájací kábel k inému účelu, než pre aký je určený. Nikdy nenoste a netahajte elektrické náradie za napájací kábel. Nevytahujte vidlicu zo zásuvky ťahom za kábel. Zabráňte mechanickému poškodeniu elektrických káblov ostrím alebo horiacim predmetom

e) El. náradie bolo vyrobené výlučne pre napájanie striedavým el. prúdom. Vždy skontrolujte, či el. napätie zodpovedá údajom uvedenému na typovom štítku.

f) Nikdy neparujte s náradím, ktoré má poškodený el. kábel príp. vidlicu, alebo spadlo na zem a je akýmkoľvek spôsobom poškodené.

g) V prípade použitia predtlačovacieho kábla vždy skontrolujte či jeho technické parametre odpovedajú údajom uvedením na typovom štítku náradia. Ak je elektrické náradie používané vonku, používajte predtlačivý kábel vhodný pre vonkajšie použitie. Pri použití predtlačovacích bubnov je potrebné ich rozvinúť, aby nedochádzalo k ich prehratiu.

h) Ak je elektrické náradie používané vo vlhkých priestoroch alebo vonku je povolené používať ho iba ak je zapojené do el. obvodu s prívodným chráničom ≤ 30 mA. Použite el. obvodu s chráničom (RCD) znižuje riziko úrazu elektrickým prúdom.

i) Držte el. rúčne náradie výlučne za izolované plochy určené na uchopenie, pretože pri prevádzke môže dôjsť ku kontaktu rezacieho či vrtiaceho príslušenstva so skrytým vodičom alebo vlastnou šnúrou.

3. Bezpečnosť osôb

a) Pri používaní elektrického náradia buďte pozorní a ostražiti, venujte maximálnu pozornosť činnosti, ktorú práve prevádzate. Sústreďte sa na prácu. Neparujte s elektrickým náradím ak ste unavení, alebo ste pod vplyvom drogu, alkoholu alebo liekov. Aj chvíľková nepozornosť pri používaní elektrického náradia môže viesť k vážnemu poraneniu osôb. Pri práci s el. náradím nejedzte, nepite a nefajčite.

b) Používajte ochranné pomôcky. Vždy používajte ochranu očí. Používajte ochranné prostriedky odovodňajúce druhú prácu, ktorú prevádzate. Ochranné pomôcky ako napr. respirátor, bezpečnostná obuv s protišmykovou úpravou, pokrývka hlavy alebo ochrana sluchu, používané v súlade s podmienkami práce, znižujú riziko poranenia osôb.

c) Vyvarujte sa neúmyselnému zapnutiu el. náradia. Neprenášajte el. náradie, ktoré je pripojené k elektrickej sieti, s prstom na vypínači alebo na spúšti. Pred pripojením k elektrickému napájaniu sa uistite, či vypínač alebo spúšť sú v polohe „vypnuté“. Prenášanie el. náradia s prstom na vypínači alebo pripájané vidlice el. náradia do zásuvky zo zapnutým vypínačom môže byť príčinou vážnych úrazov.

d) Pred zapnutím el. náradia odstráňte všetky nastavovacie kľúče a nástroje. Nastavovací kľúč alebo nástroj, ktorý zostane pripravený k otáčajúcej sa časti elektrického náradia môže byť príčinou poranenia osôb.

e) Vždy udržiavte stabilný postoj a rovnováhu. Pracujte len tam, kam bezpečne dosiahnete. Nikdy nepreceňujte vlastnú silu. Nepoužívajte elektrické náradie, ak ste unavení.

f) Obliekajte sa vhodným spôsobom. Používajte pracovné obliečenie. Ne noste voľné obliečenie ani šperky. Dbajte na to, aby sa vaše vlasy, obliečenie, rukavice alebo iné časť Vašeho tela nedostala do prílišnej blízkosti rotujúcich alebo rozspájaných častí el. náradia.

g) Pripojte el. náradie k odsávaniu prachu. Ak má el. náradie možnosť pri-

pojenia zariadenia na zachytávanie alebo odsávanie prachu, uistite sa, že došlo k jeho riadnemu pripojeniu a používaniu. Použitie takýchto zariadení môže obmedziť nebezpečenstvo vznikajúce prachom.

h) Pevné upevnenie obrábok. Použitie stolársku svorku alebo zverák pre upevnenie obrábok, ktorých budete obrábať.

i) Nepoužívajte akékoľvek náradie ak ste pod vplyvom alkoholu, drogu, liekov alebo iných omamných či návykových látok.

j) Toto zariadenie nie je určené na použitie osobami (vrátane detí) so zníženými fyzickými, zmyslovými alebo mentálnymi schopnosťami alebo s nedostatkom skúseností a znalostí, pokiaľ nie sú pod dozorom alebo nedostali pokyny ohľadom použitia zariadenia od osoby zodpovednej za ich bezpečnosť. Deti musia byť pod dozorom, aby ste sa uistili, že sa nehradajú so zariadením.

4. Používanie a starostlivosť o elektrické náradie.

a) El. náradie vždy odpojte od el. siete v prípade akéhokoľvek problému pri práci, pred každým čistením alebo údržbou, pri každom presune a pri ukončení činnosti (Nikdy neparujte s el. náradím, ak je akýmkoľvek spôsobom poškodené).

b) Ak začne náradie vydávať abnormálny zvuk alebo zápach, okamžite ukončite prácu.

c) Elektrické náradie nepreťažujte. Elektrické náradie bude pracovať lepšie a bezpečnejšie, ak s ním budete pracovať v otáčkach, pre ktoré bolo navrhnuté. Používajte správne náradie, ktoré je určené pre danú činnosť. Vhodné náradie bude dobre a bezpečne vykonávať prácu, pre ktorú bolo vyrobené.

d) Nepoužívajte elektrické náradie, ktoré nemožno bezpečne zapnúť a vypnúť ovládacím vypínačom. Používanie takého náradia je nebezpečné. Vadný vypínač musí byť opravený certifikovaným servisom.

e) Odpojte náradie od elektrickej siete predtým, než začnete prevádzkať jeho nastavenie, výmenu príslušenstva alebo údržbu. Toto opatrenie obmedzí nebezpečenstvo náhodného spustenia.

f) Nepoužívajte elektrické náradie uschovávať tak, aby bolo mimo dosahu detí a nepovolných osôb. Elektrické náradie v rukách nesúkusných užívateľov môže byť nebezpečné. Elektrické náradie skladujte na suchom a bezpečnom mieste.

g) Starostlivo udržiavte elektrické náradie v dobrom stave. Pravidelne kontrolujte nastavenie pohybujúcich sa častí a ich pohyblivosť. Kontrolujte či nedošlo k poškodeniu ochranných krytov alebo iných častí, ktoré môžu ohroziť bezpečnú funkciu elektrického náradia. Ak je náradie poškodené, pred ďalším použitím zaistite jeho opravu. Mnoho úrazov je spôsobených nesprávnou údržbou elektrického náradia

h) Rezacie nástroje udržiavte ostré a čisté. Správne udržiavané a naostrené nástroje uľahčujú prácu, obmedzujú nebezpečenstvo úrazu a práca s nimi sa ľahšie kontroluje. Použitie iného príslušenstva než toho, ktoré je uvedené v návode na obsluhu alebo doporučené dovozcom môže spôsobiť poškodenie náradia a byť príčinou úrazu.

i) Elektrické náradie, príslušenstvo, pracovné nástroje atď. používajte v súlade s týmito pokynmi a takým spôsobom, ktorý je predpísaný pre konkrétne elektrické náradie a to s ohľadom na dané podmienky práce a druh prevádzanej práce. Používanie náradia na iné účely, než pre aké je určené, môže viesť k nebezpečným situáciám.

5. Používanie akumulátorového náradia

a) Pred vložením akumulátoru sa uistite, že je vypínač v polohe „0-vypnuté“. Vloženie akumulátoru do zapnutého náradia môže byť príčinou nebezpečných situácií.

b) K nabíjaniu akumulátoru používajte len nabíjaky predpísané výrobcom. Použitie nabíjaky pre iný typ akumulátoru môže mať za následok jeho poškodenie a vznik požiaru.

c) Používajte iba akumulatory určené pre dané náradie. Použitie iných akumulátorov môže byť príčinou úrazu alebo vzniku požiaru.

d) Ak nie je akumulátor používaný, uschovávať ho oddelene od kovových predmetov ako sú svorky, kľúče, skrutky a iné drobné kovové predmety, ktoré by mohli spôsobiť spojenie jedného kontaktu akumulátoru s druhým. Vyskratovanie akumulátoru môže zapríčiniť úraz, popálenie alebo vznik požiaru.

e) S akumulátormi zaobchádzajte šetrne. Pri nešetrom zaobchádzaní môže z akumulátoru uniknúť chemická látka. Vyvarujte sa kontaktu s ňou. Ak predsa dôjde ku kontaktu s touto chemickou látkou, vymyte postihnuté miesto prúdom tečúcej vody. Ak sa chemická látka dostane do očí, vyhľadajte ihneď lekársku pomoc. Chemická látka z akumulátoru môže spôsobiť vážne poranenia.

6. Servis

a) Nevymieňajte časti náradia, neprevádzkajte sami opravy, ani iným spôsobom nezasaňujte do konštrukcie náradia. Opravy náradia zverte kvalifikovaným osôbam.

b) Každá oprava alebo úprava výrobku bez oprávnenia našej spoločnosti je neprípustná (môže spôsobiť úraz, alebo škodu užívateľovi).

c) Elektrické náradie vždy nechajte opraviť v certifikovanom servisnom stredu. Používajte iba originálne alebo doporučené náhradné diely. Zaisťte tak bezpečnosť Váš i Vašho náradia.

DOPLŇUJÚCE BEZPEČNOSTNÉ POKYNY

- Pred použitím si prosím prečítajte tieto bezpečnostné pokyny a starostlivo ich uchovajte.

! - Tento symbol označuje nebezpečenstvo zranenia, alebo poškodenia zariadenia .

! V prípade nedodržania pokynov uvedených v tejto príručke, hrozí riziko úrazu.

- Zariadenie zodpovedá platným technickým predpisom a normám.

! Pozor. Pri prevádzke tejto teplovzdušnej pištole dosahuje teplota vzduchu 300°C-600°C, bez toho, aby sa tak vysoká teplota viditeľne prejavovala

! Dávajte pozor na prúd horúceho vzduchu, môže spôsobiť popálenie.

! Nedotýkajte sa ústia pištole pri prevádzke, mohli by ste sa oň popáliť.

! Pri neopatrných manipuláciách môže vzniknúť požiar.

! S pištoľou nepracujte na jednom mieste príliš dlho.

! Buďte opatrní zvlášť v blízkosti horľavých materiálov. Nezabúdajte, že žiar sa môže preniesť i na horľavé materiály, ktoré nie sú priamo ohrievané.

! Pištoľ nikdy nepoužívajte tam, kde hrozí nebezpečie výbuchu.

! Pištoľ nepoužívajte na vysušanie vlasov.

! Prúd horúceho vzduchu nikdy nesmerujte na seba ani na iné osoby s úmyslom vysušiť odev alebo obuv. Prúd horúceho vzduchu nesmerujte na elektrické káble a zásuvky, mohol by nastať skrat.

! Prívod vzduchu nikdy nezakrývajte, pištoľ by sa mohla poškodiť.

- Po použití odložte pištoľ na vhodný podstavec a pred uložením ju nechajte vychladnúť.

- Pištoľ uskladňujte v suchom prostredí a nenechávajte ju vonku.

- Používajte ochranné prostriedky proti hluku, prachu a vibráciám !!!

TIETO BEZPEČNOSTNÉ POKYNY USCHOVAJTE!!!

POPIS

- 1 Výpusť tepla
- 2 Ochranná obliemka
- 3 Nasávanie chladného vzduchu
- 4 Hlavná časť
- 5 Plastový kufoer
- 6 Hlavný prívod (230V AC)
- 7 Dvoj-polohový vypínač
- 8 Bodová tryska
- 9 Vychylovacia tryska
- 10 Háková tryska
- 11 Tryska na ochranu skla
- 12 Zoškrabávací hák

PIKTOGRAMY

Piktogramy uvedené na obalu výrobku :

- a) Hodnoty napájania
- b) Príkion
- c) Teplotné stupne

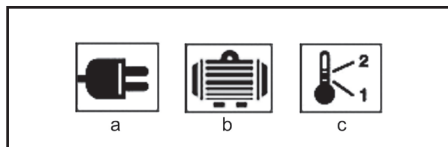

POUŽITIE A PREVÁDZKA

Náradie ASIST je určené výhradne pre domáce alebo hobby použitie.

Výrobca a dovozca nedoporučujú používať toto náradie v extrémnych podmienkach a pri vysokom zaťažení.

Akékoľvek ďalšie doplňujúce požiadavky musia byť predmetom dohody medzi výrobcom a odberateľom.

! Pozor na nebezpečenstvo výbuchu alebo požiaru. Pri práci s plastami, nátermi (obzvlášť so staršími nátermi), lakmi a podobnými materiálmi, môžu vzniknúť horľavé a jedovaté plyny.

- Ideálna pracovná teplota musí byť zistená metódou skúšky. Preto doporučujeme začať s nižšou teplotou. Vhodná pracovná teplota i vzdialenosť medzi tryskou a spracovávaným materiálom sa mení v závislosti na jeho typu. Vždy by to malo byť najmenej 50 mm .

Táto teplovzdušná pištoľ je určená k nasledovným úkonom:

- odstraňovanie náterov a ich zbytkov z dreva, kovu a umelých hmôt
- odstraňovanie samolepiacich štítkov
- prilepovanie štítkov z PVC
- tvarovanie termoplastických materiálov, vrátane akrylových hmôt a plexiskla
- spojenie syntetických materiálov včítane materiálov a fólií s vrstvou PVC
- práce s trúbkami zmršťujúcimi sa teplom
- nahrievanie trúbkových inštalácií a ohýbanie trúbek
- opravy lyží, surfovacích dosiek a iného športového vybavenia

NASTAVENIE TEPLoty:

Teplovzdušná pištoľ má dve nastavenia:

1. Nízka teplota – pre použitie v miestach kde materiál alebo jeho okolie neumožňujú príliš vysoké teploty. Nastavenie: 300 °C
2. Vysoká teplota – pre rýchlejšie nahrievanie materiálu, kde je tiež možnosť pracovať s pištoľou na väčšiu vzdialenosť. Nastavenie: 600 °C

Navrhované nastavenia

Odstraňovanie náteru	Vysoká teplota
Roztavovanie potrubí	Vysoká teplota
Ohýbanie plastov	Nízka teplota
Zmršťovanie plastov	Nízka teplota

Všetky použitia, okrem odstraňovania náteru z rámov okien, môžu byť uskutočnené bez použitia trysky, ale kvôli lepším výsledkom sa odporúča použitie trysiek.

Zapnutie a vypnutie

Pišťoľ možno prepnúť na nižšiu alebo vyššiu teplotu. Prepnutím vypínača (7) do polohy „I“ nastavíte nižšiu teplotu.

Prepnutím vypínača (7) do polohy „II“ nastavíte vyššiu teplotu.

Pišťoľ vypnete prepnutím vypínača (7) do polohy „0“.

Trysky

Súprava sa dodáva so štyrmi rozlične tvarovanými tryskami, ktoré môžu byť nasledovne použité:

Bodová tryska

Táto tryska smeruje prúd tepla v bode na materiál. Je ideálna na použitie pri odstraňovaní náteru v ťažko dostupných rohoch, štrbinách, lištách, lemoch, alebo kdekoľvek, kde sa vyžaduje presné odstránenie náteru.

Vychýľovacia tryska

Táto tryska vysiela dlhý, úzky prúd tepla na materiál a je ideálna na odstraňovanie náteru a laku z veľkých plochých povrchov ako napríklad podlahových lišt, dverí, schodišť atď. Mala by sa používať spolu s plochým škrabákom.

Tryska na ochranu skla

Táto tryska odkláňa prúd tepla od skla alebo iných krehkých miest a vracia ho späť na materiál.

Háková tryska

Táto tryska rozptyľuje teplo rovnomerne po celom materiáli. Je ideálna na rozmrazovanie zamrznutých potrubí, letovacie práce na potrubí, ohýbanie plastov a zmršťovanie elektrických častí teplom.

Odstraňovanie náteru

Vyberte si požadovanú trysku a pripevnite ju na výpust tepla. Zvoľte si požadovanú škrabku alebo zoškrabávací hák. Držte pištoľ s tryskou približne 50mm od povrchu náteru a začnite, s teplotou nastavenou na nízku úroveň, pomaly pohybovať pištoľou dopredu a dozadu, až kým sa na nátere nezačnú tvoriť pluzgieri a bubliny. Okamžite odstráňte náter škrabkou alebo zoškrabávacím hákom. Snažte sa nahrievať náter hneď pred škrabkou, aby ste si vytvorili plynulý chod. Nenahrievajte náter príliš dlho, pretože spálený náter sa ťažko odstraňuje.

Väčšina nálepiek sa tiež dá odstrániť použitím tepla na zmäknutie lepidla. Buďte opatrní a nesmerujte teplo na nálepku príliš dlho, pretože by sa mohli na nátere vytvoriť pluzgieri.

Odstraňovanie náteru z okenných rámov

Vždy používajte trysku na ochranu skla. Uistite sa, či máte trysku nasmerovanú správnym smerom preč od skla pred tým ako ju zapnete. Otáčajte pištoľ alebo trysku o 90° keď s ňou pohybuje smerom k hori-

zontálnemu alebo vertikálnemu lemu. Nechajte trysku vychladnúť pred tým ako sa ju pokúsite otočiť. Náter sa z povrchu môže odstrániť pomocou zoškrabávacieho háka alebo mäkkej drôtenej kefy.

Pozor: Sklo sa môže ľahko rozbiť.

Rozmrazovanie zamrznutého potrubia

Vyberte hákovú trysku a pripevnite ju na výpust tepla. Vždy nahrievajte zamrznutú časť z jedného konca na druhý, nikdy nie od stredu.

Pozor: Nepokúšajte sa rozmraziť PVC potrubia. Vždy skontrolujte, či je to vodovodné potrubie a nie plynové potrubie. Nenahrievajte plynové potrubie.

Zmršťovanie elektrických káblov

Vyberte si hákovú trysku a pripevnite ju na výpust tepla. Vyberte si objímku, ktorá sa zmrští teplom a má rovnaký priemer ako materiál. Rovnomerne nahrejte objímku.

Zváranie plastov

Vyberte si bodovú alebo vychýľovaciu trysku a pripevnite ju na výpust tepla. Materiály, ktoré sa budú zvärať spolu, musia byť vyrobené presne z rovnakého druhu plastu. Miesta, ktoré sa budú zvärať musia byť čisté a odmastené. Nahrejte zvar, až kým sa plast nestane lepkavým, potom priložte druhý povrch.

Pozor: Plasty sa môžu veľmi rýchlo zmeniť z lepkavých na tekuté. Vyvarujte sa popáleninám od horúceho plastu. Neodstraňujte roztavený plast z popáleniny. Vložte ju pod studenú vodu a vyhľadajte lekársku pomoc.

Ohýbanie plastových rúr

Vyberte si hákovú trysku a pripevnite ju na výpust tepla. Otočte pištoľ a umiestnite ju na spinací stojan, aby spočívala na bezpečnom pracovnom mieste s tryskou smerujúcou smerom hore, viď obrázok. Aby sa zabránilo vypukline alebo prepadnutiu rúry, naplňte rúru suchým pieskom a utesnite ju na oboch koncoch. Nahrejte rúru pravidelne pohybom zo strany na stranu a ohnite ju do požadovaného tvaru.

Pozor: Chráňte si ruky pred teplom.

ČISTENIE A ÚDRŽBA

! Pred čistením a údržbou, vždy vyťahnite prívodný kábel prístroja zo zásuvky.

Prístroj nevyžaduje žiadnu zvláštnu údržbu.

Pravidelne čistite ventilačné otvory.

Nikdy nečistite žiadnu časť prístroja tvrdým, ostrým alebo drsným predmetom.

Uskladnenie pri dlhodobejšom nepoužívaní

Zariadenia neskladujte na mieste s vysokou teplotou.

Pokiaľ je možné skladujte zariadenia na mieste so stálou teplotou a vlhkosťou.

TECHNICKÉ ÚDAJE:

Vstupné napätie	230 V
Vstupný kmitočet	50 Hz
Príkion	1350 W/2000 W

Počet teplotných stupňov	2
Max. teplota vzduchu	300°C/600°C
Váha	0,7 kg
Trieda ochrany	□ / II.

Zmeny vyhradené!

! Výstraha:

Hodnota emisie vibrácií počas aktuálneho použitia elektrického ručného náradia sa môže líšiť od deklarovanej hodnoty v závislosti od spôsobu, akým je náradie použité a v závislosti od nasledovných podmienok::

Spôsob použitia el. náradia a druh rezaného alebo vŕtaného materiálu. Stav náradia a spôsob jeho udržiavania. Správnosť voľby používaného príslušenstva a zabezpečenie jeho ostrosti a dobrého stavu. Pevnosť uchopenia rúkaví, použitie antivibračných zariadení. Vhodnosť použitia el. náradia na účel pre ktorý je naprojektované a dodržiavanie pracovných postupov podľa pokynov výrobcu .

Ak tohto náradie nie je vhodne používané, môže spôsobiť syndróm chvenia ruky-ramena.

! Výstraha: Na spresnenie je potrebné zobrať do úvahy úroveň pôsobenia vibrácií v konkrétnych podmienkach použitia vo všetkých častiach prevádzkového cyklu, ako sú doby, keď je ručné náradie okrem doby prevádzky vypnuté a keď beží naprázdno a teda nevykonáva prácu. Toto môže výrazne znížiť úroveň expozície počas celého pracovného cyklu.

Minimalizujte riziko vplyvu otrasov, používajte ostré dláta, vŕtáky a nože.

Náradie udržiavajte v súlade s týmito pokynmi a zabezpečte jeho dôkladné mazanie (ak sa to požaduje).

Pri pravidelnom používaní náradia investujte do antivibračného príslušenstva.

Náradie nepoužívajte pri teplotách nižších ako 10 °C. Svoju prácu si naplánujte tak, aby ste si prácu s el. ručným náradím produkujúce vysoké chvenia rozložili na viacero dní.

Zmeny vyhradené!

OCHRANA ŽIVOTNÉHO PROSTREDIA SPRACOVANIE ODPADU



Elektronáradie, príslušenstvo a obaly by mali byť dodané k opätovnému zhodnoteniu nepoškodzujúcemu životné prostredie.

Nevyhadzujte elektronáradie do domového odpadu!

Podľa európskej smernice WEEE (2002/96/ES) o starých elektrických a elektronických zariadeniach a jej aproximácie do národných zákonov neupotrebitelné

elektronáradie odovzdajte v predajni pri nákupe podobného náradia, alebo v dostupných zberných strediskách určených na zber a likvidáciu elektronáradia. Takto odovzdané elektronáradie bude zhromaždené, rozrobené a dodané k opätovnému zhodnoteniu nepoškodzujúcemu životné prostredie.

ZÁRUKA

Špecifikáciu záručných podmienok nájdete v záručnom liste.

Dátum výroby.

Dátum výroby je zakomponovaný do výrobného čísla uvedeného na štítku výrobku. Výrobné číslo má formát AAAA-CCCC-DD-HHHHH , kde CCCC je rok výroby a DD je mesiac výroby.

ES PREHLÁSENIE O ZHODE

My, dovozca

(podľa Zákona č. 22/1997, § 2, odst. e)

WETRA-XT, ČR s.r.o.

Náchodská 1623, Praha 9, ČR

IČO 25632833

prehlasujeme, že výrobok

Typ:

AE6H200D

Názov:

TEPLOVZDUŠNÁ PIŠTOL'

Technické parametre

Hodnoty napájania 230V~50Hz

Príkon 1350/2000W

Max. teplota vzduchu 300°C/600°C

splňuje všetky príslušné ustanovenia nasledujúcich predpisov Európskej únie:

EC Machinery Directive (MD) 2006/42/EC

EC Low Voltage Directive (LVD) 2006/95/EC

EC Electromagnetic Compatibility Directive (EMC) 2004/108/EC

Testovanie výrobku a ES preskúšanie typu vykonala autorizovaná firma:

Intertek Testing Services Shanghai, Building no. 86, 1198 Qinzhou Road, Shanghai 200233, China

Vlastnosti a technické špecifikácie výrobku odpovedajú nasledujúcim normám Európskej únie :

EN 60335-1

EN 60335-2-45

EN 62233

EN 50336

EN 55014-1

EN 55014-2

EN 61000-3-2

EN 61000-3-3

Výrobok spĺňa požiadavky podľa smernice RoHS (2002/95/EC)

Osoba poverená kompletáciou technickej dokumentácie:

Alexandr Herda, general manager

WETRA-XT, ČR s.r.o.

WETRA-XT, ČR s.r.o.

Náchodská 1623, Praha 9, ČR

Datum: 2013-07-01



Alexandr Herda, general manager



Praha, 2013-07-01

H AE6H200D - HŐLÉGFŰVÓ PISZTOLY 2000W

Általános biztonsági utasítások

A következő biztonsági utasításokat figyelmesen olvassa el, jegyezze meg és őrizze meg.

Figyelmeztetés! Az elektromos gépek és szerszámok használata esetén fontos respektálni és betartani a következő biztonsági utasításokat az elektromos áram által okozott balesetek, személyi sérülések és a tűz keletkezése veszélyének megatolásának szempontjából. Az „elektromos szerszámok” kifejezés magába foglalja nemcsak az elektromos áram által táplált (kábel nélküli), de az akkumulátorból táplált szerszámokat is (kábel nélküli).

- Őrizze meg a figyelmeztetéseket és utasításokat a jövőbeni használatához.
- Munkavégzési terület**
 - A munkavégzési területet tartsa tisztán és jól megvilágítva. A rendeltetés és a nem megfelelő megvilágítás gyakran a balesetek okozói. Rajkaja el a szerszámokat, amelyeket éppen nem használ.
 - Nem használjon elektromos szerszámokat olyan környezetben, ahol tűz vagy robbanásveszély állhat fenn, tehát olyan helyeken, ahol gyúlékony folyadékok, gázok vagy porok találhatóak. Az elektromos szerszámokban szikrák keletkeznek, melyek előidézhetik a porok és gázok gyulladását. Gondoskodjon arról, hogy az állatok ne férjenek hozzá a szerszámmhoz.
 - Az elektromos szerszámok használatakor akadályozd meg az illetéketlen személyeket, főleg a gyerekeket bejárását a munkavégzési területre. Ha zavarva vannak a munka közben, elvezethetik a kontrollt a munkatevékenységet felett. Semmi esetre se hagyja az elektromos szerszámokat felügyelet nélkül.
 - Biztonsági utasítások elektr. árammal való munkavégzőkór**
 - Az elektromos szerszám kábelének hálózati csatlakozójának meg kell felnie az aljzattal. Soha semmilyen körülmények között ne hajtsanak végre módosításokat az elektromos kábelen. Olyan szerszámra, amely elektromos csatlakozója védőértekezéssel van ellátva, soha ne használjon elosztót, sem egyéb adaptert. A sérteletlen hálózati csatlakozók és a megfelelő aljzatok csökkentik az elektromos áram által okozott sérülés veszélyét. A sérült vagy összegubancolt kábelnek növelik az elektromos áram által okozott sérülés veszélyét. Abban az esetben, ha a hálózati kábel megsérült, ezt cseréljük speciális hálózati kábelre, amelyet a gyártónál, illetve ennek üzleti képviselőjénél szerezhet be.
 - Óvakodjanak a testrészek érintkezéséről a földelt területtel, például a csövezeték, központi fűtőtestek, gáztűzhelyek és hűtőszekrények esetében. Az elektromos áram által okozott sérülések veszélye nagyobb, ha az Ön teste érintkezésben áll a földel.
 - Az elektromos szerszámokat ne tegye ki az eső, pára és víz hatásának. Az elektromos szerszámokhoz sose nyúljunk vissza kézzel. Sose mossa folyóvízzel alatt vagy ne mártsa be víz alá az elektromos szerszámokat.
 - Sose használja az elektromos kábelét más célokra, mint ami a rendeltetése. Soha ne húzzák vagy hordozzák az elektromos szerszámokat az elektromos kábelük által. Sose a kábelen keresztül húzzák ki az elektromos szerszám hálózati csatlakozóját az aljzattól. A csatlakozódugót ne húzzuk a kábelnél fogva. Ügyeljen, hogy az elektromos csatlakozókártyák ne sérüljenek meg, és ne forró legyenek.
 - Az elektromos szerszámok kizárólag váltóárammal való működésre voltak kigyártva. Mindig ellenőrizze le, hogy a hálózati feszültség megfelel-e a szerszámon levő címkén feltüntetett adatoknak.
 - Sose dolgozzon olyan számmal amelynek sérült az elektromos kábele, vagy a hálózati csatlakozója, netán leeseet vagy másképpen van megsérülve.
 - Hosszbittoló kábel használatán esetén mindig ellenőrizze, hogy annak műszaki paraméterei megfelelnek-e a szerszám ismeretlen címkején feltüntetett adatoknak. Amennyiben az elektromos szerszámot a szabádban használja, alkalmazzon olyan hosszabbító kábel, amely alkalmas a szabádban való használatára. Hosszbittoló doboz használatán esetén tekérje le azokat, hogy megelőzze azok túlmelegedését.
 - Amennyiben az elektromos szerszámot nedves környezetben vagy a szabádban használja, csak akkor szabad használni azt, ha az 30 mA-es túláramvédelemmel ellátott áramkörökben van bekötve. /RCD/ védelemmel ellátott áramkör használata csökkenteni az áramütés veszélyét.
 - Az elektromos kézi szerszámokat kizárólag a megmarkolásra kialakított szigetelt fölületen tartsa, mivel működés közben a vágó- vagy fűrészeszerű rejtett vezetékkel vagy saját kábelével érintkezhet.
 - Személyek biztonsága**
 - Az elektromos szerszámok használatakor legyenek figyelmesek, maximálisan figyeljenek oda a végzett tevékenységre, amit éppen végrehajtanak. Özpontosítsanak a munkára. Sose dolgozzanak elektromos szerszámokkal ha fáradtak, kiábrándoztak, alkoholt vagy gyógyszerek hatása alatt vannak. Egy pillanatnyi figyelmetlenség az elektromos szerszámok használatakor komoly sérüléseket is okozhat. Az elektromos szerszámok használatán közben ne egyenek, ne igyanak és ne dohányozzanak.
 - Használjanak munkavédelmi eszközöket. Mindig használjanak szemvédőt. Használjon olyan munkavédelmi eszközöket amelyek megfelelnek az adott munkának. A munkavédelmi eszközök, mint pl. a respirátor, biztonsági lábbeli csúszásgátló talpazattal, fejdő vagy hallásvédő, a munkafeltételekhez való alkalmazáshoz csökkentik a személyek sérüléseinek veszélyét.
 - Óvakodjanak a nem szándékos elektromos szerszámok beindításától. Ne helyezzenek át áramot úgy, hogy feszültség alatt van és melynek be-, kikapcsolóján rajtatarják az ujjukat. A hálózatba való kapcsolás előtt győződjön meg arról, hogy a be-, kikapcsoló a „kikapcsolt” helyzetben van. A szerszámok átállítása vagy hálózati aljzatba való behelyezése melynek be-, kikapcsolóján rajtatarják az ujjukat, vagy a be-, kikapcsolóját „bekapcsolt” helyzetben van a balesetek okozója válhat.
 - A szerszámok bekapcsolása előtt távolítsa el az összes beállítókulcsot és eszközöket.
 - Mindig egyensúlyban és stabil állásban dolgozzon. Csak ott dolgozzon, ahova biztosan ér. Sose becsúszó le az erjét és saját képességeit. Ha fáradt, ne használja az elektromos szerszámokat.
 - Öltözködjön megfelelő módon. Használjon munkaruhát. Munkavégzőkór ne hordjon bő ötökeket és ékszereket. Ügyeljen arra, hogy az Ön haja, ruhája, mint például a vállak vagy más testrésze ne kerüljön közvetlen közelbe az elektromos szerszámok rotációs vagy felforrósodott részeihez.
 - Kapcsolja az elektromos berendezést a porészívőhöz. Ha a berendezés rendelkezik porészívő vagy porlefűgő csatlakozóval, győződjön meg arról hogy a porészívő berendezés megfelelően van-e csatlakoztatva, ill. használva. Az ilyen berendezések használata megatolhatja a por által keletkezett veszélyt.
 - A munkadarabot erősen rögzítse. A megmunkalendő munkadarab rögzítése használjon asztalos szorítót vagy satut.
 - Ne használjon semmilyen szerszámot, ha alkohol, drog, gyógyszer vagy más kábító- függőséget okozó anyagok hatása alatt áll.
 - A berendezést nem kezelheti olyan személyek (gyerekeket is beleértve), akik csökkent testi, értelmi vagy mentális képességekkel rendelkeznek, vagy akiknek nincs megfelelő tapasztalatuk és vonatkozó tudásuk, csak abban az esetben, ha a megfelelő felügyelet biztosított, illetve a berendezés működtetéséhez megkapták a szükséges utasításokat a biztonságukért felelős személytől. A gyerekeknek felügyelet alatt kell lenniük, ha a berendezéssel ne játszhassanak.
- Az elektromos szerszámok használata és karbantartása:**
 - Az elektromos szerszámot bármilyen munkában előforduló probléma, tisztítás vagy karbantartás, tisztítás vagy karbantartás előtt, minden átélhető esetben vagy használaton kívül mindig kapcsolja le az elektromos hálózatról. Soha ne dolgozzon az elektromos szerszámmal, ha bármilyen módon megsérült.
 - Ha a szerszám furcsa hangot vagy bűzt bocsát ki, azonnal fejezze be a munkát.
 - Ne terhelje túl az elektromos szerszámot. Az elektromos szerszám jobban és biztonságosabban fog dolgozni, ha olyan fordulatszámra van vele dolgova amelyre terveztek. Az adott munkára a megfelelő szerszámot használja. A megfelelő szerszám jól és biztonságosan fog dolgozni abban a munkában amire gyártották.
 - Ne használjon elektromos szerszámot, amelyet nem lehet biztonságosan be- és kikapcsolni a be-, kikapcsolóval. Az ilyen szerszám használata veszélyes. A hibás kapcsolót meg kell javítani az arra szakosodott szervizben.
 - Az elektromos szerszámot kapcsolja le a hálózatról még mielőtt módosítaná a beállítást, tartozékainak cseréjével vagy karbantartásával. Ez az intézkedés korlátozza a véletlenszerű beindítás veszélyét.
 - A használaton kívüli elektromos szerszámot tárolja olyan helyen, aminek nem tudnak hozzáférni sem gyerekek, sem illetéketlen személyek. Az elektromos szerszámok a tapasztalattal felhasználók kezében veszélyesek lehetnek. Az elektromos szerszámokat száraz és biztonságos helyen tárolja.
 - Az elektromos szerszámokat tartsa jól állapotban. Rendszeresen ellenőrizze a szerszámok mozgó részeinek a mozgóképességét. Ellenőrizze, hogy nem történt-e sérülés a biztonsági burkolaton, vagy más részein, amelyek veszélyeztetik az elektromos szerszámok biztonságos működését. Ha a szerszám megsérült, a további használat előtt biztosítsák be a javítást. Sok baleset okozója az elektromos szerszámok helytelen karbantartása.
 - Vágó szerszámokat tartsák élesen és tisztán. A helyesen karbantartott és kiélesített szerszám megkönnyíti a munkát, korlátozza a baleset veszélyét és jobban ellenőrizhető a velük való munka. Más kellek használata, mint amely a használati utasításban van feltüntetve az importőr által a szerszám megbízásodását idézheti elő és baleset okozója lehet.
 - Az elektromos szerszámokat, kelleket, munkaeszközöket, stb. használja ezen utasítások alapján és oly módon, amely elő van írva a konkrét elektromos szerszámokra, figyelembe véve az adott munkafeltételeket és az adott típusú munkát. A szerszámok használata más célokra, mint amelyekre gyártva voltak veszélyes helyzetekhez vezethet.
 - Az akkumulátoros szerszámok használata**
 - Az akkumulátor behelyezése előtt győződjön meg arról, hogy a kapcsoló a "0-kikapcsolt" helyzetben van. A bekapcsolt állapotban lévő szerszámba való akkumulátor behelyezése veszélyes helyzetet okozója lehet.
 - Az akkumulátor töltésére csak a gyártó által előírt töltőt használja. Más fajtá akkumulátor töltő használata balesetet, ill. tüzesetet idézhet elő.
 - Csak olyan akkumulátort használjon, amely előírt az adott szerszámhoz. Más fajtá akkumulátor töltő használata balesetet, ill. tüzesetet idézhet elő.
 - Ha az akkumulátor használaton kívül van tárolva elkülönítve a fém tárgyaktól, mint például a kapcsok, szorítók, csavarok vagy más apró fém tárgyaktól amelyek előidézhetik az akkumulátor két kontaktusának összekapcsolását. Az akkumulátor rövidzártúra balesetet okozhat, égési sebeket és tüzesetet idézhet elő.
 - Az akkumulátorokkal bánjunk kíméletesen. Kíméletlen bánásmóddal az akkumulátorból kifolyhat az elektrolit. Kerüljön a közvetlen érintkezést az elektrolittel. Ha mégis érintkezésbe kerülünk az elektrolittal, az érintet helyet mossuk le vízzel. Ha az elektrolit a szemünkre kerül, azonnal menjünk orvoshoz. Az akkumulátor elektrolitje ingerületet vagy égéssérülést okozhat.
 - Szerviz**
 - Ne csarjékja az egyes szerszámok részeit, ne végezzenek el maguk javításokat, más módon se nyúljanak bele a szerszámokba. A berendezések javítását bízzuk szakképzett személyekkel.
 - A termék mindennemű javítása vagy módosítása a mi vállalatunk belegezés nélkül nem engedélyezett (balesetet idézhet elő, vagy kárt okozhat a felhasználónak).
 - Az elektromos szerszámokat mindig certifikált szervizben javíttassuk. Csak eredeti vagy ajánlott pótalkatrészeket használjanak. Ezzel garantálja Ön és szerszáma biztonságát.

KIEGÉSZÍTŐ BIZTONSÁGI UTASÍTÁSOK

- A használatba vétel megelőzően olvassa el a jelen Biztonsági utasításokat, majd őrizze meg őket.

! - Ez a jelkép a lehetséges személyi sérülésekre, vagy a szerszám megsérülésének veszélyére hívja fel a figyelmet.

! E kézikönyvben szereplő utasítások be nem tartása esetén balesetveszély áll fenn.

! A berendezés megfelel az érvényes műszaki előírásoknak és szabványoknak.

! Figyelem. A hőlégfúvó működés közben 300-600°C-os levegőt bocsát ki, anélkül, hogy ez bármilyen formában is látható lenne!

! Ügyeljen a kiáramló forró levegőre, mert komoly sérülést okozhat.

! Üzemelés közben ne fogja meg a fúvóka végét, mert égési sérülést szenvedhet!

! hőlégfúvó gondatlan használata tüzet is okozhat!

! pisztolyal sokáig ne fúvasson egy helyet!

! Gyúlékony anyagok közelében legyen még óvatosabb. ne feledje el, hogy a hó akkor is áttérjedhet a gyúlékony anyagokra, ha azokat közvetlenül nem is látja!

! A hőlégfúvót soha ne használja robbanásveszélyes helyeken!

! A hőlégfúvót soha ne használja hajszárítóként!

! Ruha-, vagy cipőszárítás céljából soha se irányítsa a kiáramló levegőt saját magára, vagy más személyre! A forró levegőt ne irányítsa elektromos vezetékekre, vagy konnektorok felé se, mert rövidzárlat keletkezhet!

! A fúvókát soha ne zárja le, mert a pisztoly belseje kiéghet!

- A hőlégfúvót használat után, elrakás előtt, megfelelő helyen hagyja kihűlni!

- A hőlégfúvót ne hagyja, és ne tárolja a szabadban!

- Használjon zajjal, porral és vibrálással szembeni védőfelszerelést !!!

**ŐRIZZE MEG A BIZTONSÁGI
ELŐÍRÁSOKAT !!!**

LEÍRÁS

- 1 Hő kifúvó
- 2 Védő keret
- 3 Hideglevegő beszívó
- 4 A fő rész
- 5 Műanyag koffer
- 6 Fő csatlakozó (230V AC)
- 7 Kétállású kapcsoló
- 8 Pontfúvóka
- 9 Eltérítő fúvóka
- 10 Horog fúvóka
- 11 Üvegvédő fúvóka
- 12 Kaparóhorog

Piktogramok

A termék dobozán található piktogramok:

- a) A hálózat értékei
- b) Bemenő teljesítmény
- c) Hőfokozatok szá

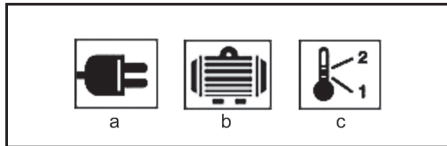

ÜZEMELTETÉS ÉS HASZNÁLAT

Az ASIST szerszámcsalád kizárólag otthoni barkácsolásra és hobbi használatra alkalmas.

A gyártó és az importőr nem javasolják a szerszámok használatát sem szélsőséges körülmények közepette, sem túlzott terhelés esetén.

Bármilyen további követelmény a gyártó és vásárló közötti megegyezés tárgya.

! Vigyázat a robbanás- és tűzveszélyre. A műanyagokkal, festékrétegekkel (főleg régebben festett felületekkel), lakokkal és hasonló anyagokkal való munka esetén, gyúlékony, vagy mérgező gázok keletkezhetnek.

- Az ideális munkahőmérsékletet próbák módszerével szükséges meghatározni. Ezért ajánljuk a kezdetén alacsonyabb hőmérséklettel kezdeni. A megfelelő munkahőmérséklet, valamint a fúvóka és a megmunkált anyag közti távolság, ennek a típusa függvényében változik. Legyen mindig legalább 50 mm.

A hőlégfúvót a következő munkákhoz használhatja:

- régi festékrétegek és festékmaradványok eltávolítása fémekről, fáról, műanyagról;
- öntapadós címkék eltávolítása;
- PVC táblák felerősítése;
- hőre lágyuló anyagok – az akril-műanyagokat és a plexiüvegeket is ideértve – alakítása;
- szintetikus anyagok, PVC bevonatú anyagok és fóliák hővel történő összeerősítése;
- műanyagcsövek zsugorítása;
- csőszerelési anyagok és tartozékok felmelegítése, csőhajlítás;
- silécek, szűrők, és hasonló sporteszközök javítása.

A HŐMÉRSÉKLET BEÁLLÍTÁSA

A hó fúvó pisztolyon két beállítás lehetséges:

1. Alacsony hőmérséklet – olyan helyeken való használatra, ahol az anyag, vagy a környezet miatt nem megengedett a magas hőmérséklet. Beállítás 300 °C.
2. Magas hőmérséklet – az anyag gyorsabb felmelegítésére, szintén olyan helyen, ahol nagyobb távolságból használhatjuk a pisztolyt. Beállítás 600 °C.

Ajánlott beállítások

Festékréteg eltávolítás	Magas hőmérséklet
Csövek felolvasztása	Magas hőmérséklet
Műanyagok hajlítása	Alacsony hőmérséklet
Műanyagok zsugorítása	Alacsony hőmérséklet

Minden felhasználás, az ablakkeretről való festékréteg eltávolítását kivéve, fűvóka nélkül használható, viszont jobb eredmény elérése érdekében ajánlott fűvókák használata.

Bekapcsolás és kikapcsolás

A hőlégfűvó alacsonyabb és magasabb hőmérsékletre kapcsolható

A kapcsoló (7) az 'I' állásban alacsonyabb hőmérsékletet kapcsol.

A kapcsoló a 'II' állásban magasabb hőmérsékletet kapcsol.

A hőlégfűvó kikapcsolásához kapcsolja a kapcsolót '0' állásba

Fűvókák

A szett négy különbözőkialakítású fűvókát tartalmaz, amelyek a következőképpen lehetnek használva:

Pontfűvóka

E fűvóka a forró levegőt egy pontba fújja az anyagra. Ideális festékréteg eltávolítására nehezen hozzáférhető sarkakban, résekben, listákon, peremeken, vagy minden olyan helyen, ahol a festékréteg pontos eltávolítása a cél.

Eltérítő fűvóka

E fűvóka hosszú, keskeny forrólevegő áramot hoz létre az anyagra, ideális festék- és lakkrétegek eltávolítására a sima felületekről, mint például padlóról, ajtókról, lépcsőkről, stb. Lapos kaparóval együtt kell használni.

Üvegvédő fűvóka

E fűvóka a forrólevegő áramot eltéríti az üvegtől, vagy egyéb törékeny anyagoktól, ezeket visszairányítja az anyagra.

Horog fűvóka

E fűvóka egyenletesen eloszlatja a forrólevegőt az anyag egész felületén.

Festékréteg eltávolítás

Válasszuk ki a megfelelő fűvókát, és erősítsük a forrólevegő kifűvójára. Válasszuk ki a megfelelő kaparót, vagy a kaparóhorogot. Tartsuk a pisztolyt a fűvókájával kb. 50 mm-re a festék felületéről, és kezdjük a beállított alacsony hőmérsékletű levegővel, lassan mozgatni a pisztolyt előre-hátra, míg a festékréteg nem kezd hólyagozni, és nem kezdenek rajta kialakulni buborékok. A kaparóval, vagy a kaparóhoroggal azonnal távolítsuk el a festékréteget. lgyekezünk a festékréteget közvetlenül a kaparó előtt melegíteni, hogy folyamatos mozgást végezzünk. A festékréteget ne melegítsük túl hosszán, mert az égett festéket nehezebben tudjuk eltávolítani.

A címkék többsége is eltávolítható a ragasztó felmelegítésével. Legyen óvatosak és a forrólevegőt ne fújuk túl hosszán a címkére, mert a festéken

hólyagok jöhetnek létre.

Festékréteg eltávolítása ablakkeretéről

Mindig használjuk az üvegvédő fűvókát. Bizonyosodjunk meg, hogy a pisztoly bekapcsolása előtt a fűvókát jó irányba tartjuk – nem az üvegre. Forgassuk el a pisztolyt 90°-al, ha a vízszintes vagy függőleges perem irányában forgatjuk. Hagyjuk a fűvókát kihűlni, mielőtt el kívánjuk fordítani. A festékréteket a felületről a kaparóhoroggal, vagy puha drótkéfével távolíthatjuk el.

FIGYELEM: Az üveg könnyen eltörhet.

Befagyott csővezeték felolvasztása

Válasszuk ki a horogfűvókát, és erősítsük a forrólevegő kifűvójára. A megfagyott részt mindig az egyik végétől a másik vége felé melegítsük, soha ne a közepétől.

FIGYELEM: Ne próbáljuk meg PVC csövek felolvasztását. Mindig ellenőrizzük, hogy a vízvezetékcsövet melegítünk-e, nehogy véletlenül gázvezetéket melegítsünk. Gázvezetéket soha ne melegítsünk.

Elektromos kábelek zsugorítása

Válasszuk ki a horogfűvókát, és erősítsük a forrólevegő kifűvójára. Válasszuk ki a hőre zsugorodó keretet, amely átmérője megegyezik az anyag átmérőjével. Egyenletesen melegítsük a keretet.

Műanyagok hegesztése

Válasszuk ki a pont, vagy az eltérítő fűvókát, és erősítsük a forrólevegő kifűvójára. Az anyagok, amelyeket hegeszteni kívánunk, ugyanazon műanyagból legyenek gyártva. A hegesztendő helyek legyenek tiszták, és legyenek zsírtalanítva. Melegítsük a hegesztendő felületet, míg a műanyag ragadóssá válik, majd helyezzük rá a másik felületet.

FIGYELEM: A műanyagok gyorsan a ragadós állapotukból folyékonyvá válhatnak. Vigyázzunk a forró műanyagtól ne szenvedjünk égési sérülést. Ne távolítsuk el a megolvadt műanyagot az égési sebről. Helyezzük azonnal hidegvíz alá, majd keressünk fel szakorvosi segítséget.

Műanyagcsövek hajlítása

Válasszuk ki a horogfűvókát, és erősítsük a forrólevegő kifűvójára. Fordítsuk el a pisztolyt, és helyezzük a kapcsoló állványra úgy, hogy biztos helyen álljon a fűvókájával felfelé, lásd az ábrát. Hogy elkerüljük a cső behorpadását, illetve kidudorodását, a csövet töltsük meg száraz homokkal, és zárjuk le mindkét végét. Melegítsük a csövet oldalirányban rendszeres mozgattással, és hajlítsuk a megkívánt alakra.

FIGYELEM: Védjük a kezünket a melegtől.

TISZTÍTÁS ÉS KARBANTARTÁS

! Tisztítás, karbantartás előtt áramtalanítsani.

A csiszológép nem igényel semmilyen különleges karbantartást.

A szellőzőnyílásokat rendszeresen meg kell tisztítani. A tisztítást ne végezze hegyes, éles, durva anyaggal.

Tárolás, ha huzamosabb ideig nem használja

A szerszámokat ne tárolja olyan helyiségben ahol magas hőmérsékletnek vannak kitéve.

Ha lehetséges, a berendezéseket állandó hőmérsékletű és páratartalmú helyen tartsuk.

TEHNIKAI ADATOK

Bemenő feszültség	230 V
Bemenő fordulatszám	50 Hz
Bemenő teljesítmény	1350 W/2000 W
Hőfokozatok száma	2
Max. levegőhőmérséklet	300°C/600°C
Súly	0,7 kg
A védelem osztálya	□ / II.

A változtatás jogát fenntartjuk!

! FIGYELMEZTETÉS: Az el. kézi szerszám aktuális használatakor a vibráció kibocsátásának értéke eltérhet a deklarált értéktől attól függően, hogy milyen módon van a szerszám használva a következő feltételek szerint:

Az el. szerszám használatának módja és a vágandó vagy fúrandó munkaanyag fajtája. A szerszám állapota és karbantartásának módja. A használandó tartozék helyes megválasztása s megfelelő állapot és élesség bebiztosítása. A markolat fogásának szilárdsága, antivibrációs berendezés használata. Az el. szerszám megfelelő használata a számára tervezett célra és a gyártó utasítása szerinti munkamenet betartása.

Ha ez a szerszám nem megfelelően van használva, kéz-váll bizsergés szindrómáját válthatja ki.

! FIGYELMEZTETÉS: A pontosítás céljából figyelembe kell venni a vibráció hatásának szintjét konkrét használati feltételeknél az üzemelési folyamat minden részében, mint amilyen az időtartam, ha az el. szerszám az üzemelési időtartamon kívül kikapcsolt és ha üresen fut a gép vagyis nem végez munkát. Ez jelentősen csökkentheti az expozíció szintjét a egész munka folyamat alatt.

Minimalizálja a rezgés befolyásolás kockázatát, használjon éles vésőt, fúró és kést.

A szerszám fenntartása ezen utasításokkal összhangban történjen és biztosítsa az alapos kenést (ha megkövetelik).

A szerszám rendszeres használatakor investáljon antivibrációs tartozékba.

A szerszámot ne használja alacsonyabb mint 10°C hőmérsékletnél.

A munkáját úgy tervezze meg, hogy a magas rezgést produkáló el. szerszámmal való munkát töb napra bontsa fel.

A változtatás jogát fenntartjuk!

KÖRNYEZETVÉDELEM HULLADÉKKEZELÉS



Az elektromos szerszámot, annak tartozékait és csomagolását, kérjük, adja át a környezetet nem károsító újrahasznosításra.

Az elektromos szerszámot ne dobja a háztartási hulladékba!

Az elektromos és elektronikus berendezések hulladékaíróról szóló WEEE európai irányelv (2002/96/EU) és annak nemzeti törvényekbe való átültetése szerint a használhatatlan elektromos szerszámokat adja le hasonló eszköz vásárlásakor az eladónál, vagy az elektromos szerszámok gyűjtésére és megsemmisítésére kialakított hulladékgyűjtők valamelyikében. Az így leadott elektromos eszközök az összegyűjtés, ill. szétszerelés után átadásra kerülnek a környezetet nem károsító újrahasznosításra.

GARANCIA

A garancia-feltételek részletezése a garancialevélben található.

A gyártás időpontja

A gyártás időpontja kiolvasható a termék címkéjén található gyártási számból. A gyártási szám formátuma AAAA-CCCC-DD-HHHHH

ahol CCCC a gyártási év és a DD a gyártási hónap

Asist[®]

Asist[®]

ES MEGEGYZÉSI NYILATKOZAT

My, forgalmazó

(törvény alapján no. 22/1997, § 2, bekezdés. e)

WETRA-XT, ČR s.r.o.

Náchodská 1623, Praha 9, ČR

IČO 25632833

Kijelentjük, hogy a gyártmány

AE6H200D

HŐLÉGFÚVÓ PISZTOLY

Tipus:

Megnevezés:

Tехnikai paraméterek:

A hálózat értékei

230V~50Hz

Bemenő teljesítmény

1350/2000W

Max. levegőhőmérséklet

300°C/600°C

megfelel az összes Európai vállalat által kiadott követelménynek a következők alapján:

EC Machinery Directive (MD)

2006/42/EC

EC Low Voltage Directive (LVD)

2006/95/EC

EC Electromagnetic Compatibility Directive (EMC)

2004/108/EC

A gyártmány tesztelését és ES típus ellenőrzését végző autorizált cég:

Intertek Testing Services Shanghai, Building no. 86, 1198 Qinzhou Road, Shanghai 200233, China

A gyártmány tulajdonságai és technikai specifikumai a következő EU normáknak felel meg:

EN 60335-1

EN 60335-2-45

EN 62233

EN 50336

EN 55014-1

EN 55014-2

EN 61000-3-2

EN 61000-3-3

A termék megfelel a RoHS (2002/95/EC) előírásainak.

Személy, mely a technikai dokumentáció összegzésével van megbízva:

Alexandr Herda, vezérigazgató

WETRA-XT, ČR s.r.o.

Náchodská 1623, Praha 9, ČR

Dátum: 2013-07-01



Alexandr Herda, vezérigazgató



Praha, 2013-07-01

Az eredeti ES MEGEGYZÉSI NYILATKOZAT fordítás

ZÁRUČNÍ LIST - CZ

Záruční podmínky

1. Na uvedený výrobek zn. ASIST poskytuje spol. Wetra - XT, ČR s.r.o. 24 měsíců záruku od data prodeje. Záruka 24 měsíců se nevztahuje na věci poškozené opotřebením nebo nesprávnou manipulací v rozporu s návodem k použití. Životnost baterie je 6 měsíců od data prodeje.
2. Tato záruka zahrnuje bezplatnou opravu nebo výměnu vadných - poškozených částí.
3. Vzhledem k tomu, že nářadí ASIST je určeno pouze pro domácí – hobby použití, výrobce ani dovozce nedoporučují používat toto nářadí v extrémních podmínkách a pro podnikatelskou činnost.
4. Záruka nemůže být uplatněna na škody a závady zaviněné neodborným zacházením, přetížením, použitím nesprávného příslušenství, mechanickým poškozením, zásahem nepovolané osoby a přirozeným opotřebením. Záruka se také nevztahuje na poškození z důvodu jiného použití výrobku, než na jaký je určen.
5. Dovozece ani prodejce neodpovídají za škody způsobené neodborným zacházením a obsluhou s tímto výrobkem.
6. V případě uplatnění reklamace doporučujeme předložit doklad, kterým zákazník prokáže zakoupení výrobku, kde bývá vyznačeno: datum prodeje, typové označení výrobku, sériové číslo, razítko prodejny a podpis prodávajícího. Z důvodu rychlejšího vyřízení reklamace a snadnější identifikaci výrobku doporučujeme nechat si vyplnit záruční list, který je součástí průvodní dokumentace.
7. Doporučujeme nářadí zasílat do záruční opravy s vloženým dokladem o zakoupení výrobku (eventuálně kopií). Z výše uvedených důvodů doporučujeme přiložit vyplněný záruční list. Výrobek zasílejte v pevném obalu (doporučujeme původní obal uzpůsobený přímo na výrobek), zabráníte tím případnému poškození při transportu.
8. Reklamací uplatněte u prodejců, kde jste výrobek nebo nářadí zakoupili.
9. Záruční doba se prodlužuje o dobu, po kterou je výrobek nebo nářadí v záruční opravě.
10. Pokud bude servisním technikem při kontrole reklamovaného výrobku zjištěno, že závada byla způsobena nesprávným použitím výrobku a reklamace bude tudíž zamítnuta, bude oprava provedena na náklady majitele výrobku, a to pouze v případě pokud o ni požádá.



11. Společnost WETRA-XT, ČR s.r.o. nabízí zákazníkům možnost prodloužení záruky až na 36 měsíců. K získání nároku na tuto prodlouženou záruku nad rámec zákonné záruční doby (24 měsíců) je nutné splnit následující podmínky:
 - a) Před vypršením zákonné záruční lhůty si nechat funkční výrobek bezplatně prohlédnout v autorizovaném servisu.
 - b) Plně funkční výrobek musí být doručen do servisního střediska v období od 21 měsíců do 24 měsíců od data nákupu výrobku.
 - c) K této bezplatné záruční prohlídce za účelem prodloužení záruční doby je zákazník povinen se prokázat originálem tohoto záručního listu potvrzeného prodejcem. V záručním listu musí být čitelně uvedeno datum koupe výrobku, typové označení a sériové čísla výrobku. Současně se záručním listem je nutné předložit originál stvrzenky o koupi zboží.
 - d) Plně funkční výrobek musí být doručen k servisní prohlídce čistý a kompletní tzn. včetně všech součástí a příslušenství.
 - e) Po provedení servisní prohlídky bude zákazníkovi v záručním listu potvrzen nárok na bezplatnou prodlouženou záruku o jeden rok.
- e) Dopravu ze servisu k zákazníkovi zajišťuje výrobce na náklady zákazníka.

Výrobek:

Typ:

Seriové číslo:

Razítko a podpis:

Datum prodeje:

Záznamy opravy:

Doporučujeme při uplatnění reklamace předložit doklad o zakoupení výrobku nebo případně záruční list.

Vyrobeno pro **Wetra group** v PRC.

Sběrné místo pozáručního servisu:

Wetra - XT, servis nářadí ASIST
Areál Moravolen
Janáčkova 760/4
790 01 Jeseník

ZÁRUČNÍ LIST - SK

Záručné podmienky

1. Na uvedený výrobok zn. ASIST poskytuje spol. Wetra - XT, SR s.r.o. 24 mesiacov záruku od dátumu predaja. Záruka 24 mesiacov sa nevzťahuje na veci poškodené opotrebovaním alebo nesprávnou manipuláciou v rozpore s návodom na použitie. Životnosť batérie je 6 mesiacov od dátumu predaja.
2. Táto záruka zahŕňa bezplatnú opravu alebo výmenu chybných - poškodených častí.
3. Vzhľadom k tomu, že náradie ASIST je určené výhradne pre domáce – hobby použitie, výroba ani dovozca nedoporučuje používať toto náradie v extrémnych podmienkach a pre podnikateľskú činnosť.
4. Záruka sa nevzťahuje na škody a závady zavinené neodborným zaobchádzaním, preťažením, použitím nesprávneho príslušenstva, mechanickým poškodením, zásahom nepovolanej osoby a prirodzeným opotrebením. Záruka sa taktiež nevzťahuje na poškodenia z dôvodu iného použitia výrobku, než na aký je určený.
5. Dovozca ani predajca nezodpovedajú za škody spôsobené neodborných zaobchádzaním a obsluhou s týmto výrobkom.
6. V prípade uplatňovania reklamácie je nutné predložiť doklad o zakúpení výrobku, kde musí byť vyznačený dátum predaja, typové označenie výrobku, číslo série, razítko predajne a podpis predávajúceho. Z dôvodu čo najskoršieho vybavenia reklamácie a jednoduchšej identifikácie výrobku doporučujeme nechať si vyplniť záručný list, ktorý je súčasťou sprievodnej dokumentácie.
7. Náradie zasielajte do záručnej opravy s vloženým dokladom o zakúpení výrobku (prípadne kópiu dokladu). Z vyššie uvedených dôvodov doporučujeme priložiť vyplnený záručný list. Výrobok zasielajte v pevnom obale, (doporučujeme pôvodný obal ktorý je prispôsobený na veľkosť a tvar výrobku) zabránite tým prípadnému poškodeniu pri preprave.
8. Reklamáciu uplatňujte u predajcu, kde ste výrobok alebo náradie zakúpili.
9. Záručná doba sa predlžuje o dobu, počas ktorej je výrobok alebo náradie v záručnej opravě.
10. Pokiaľ bude servisným technikom pri kontrole reklamovaného výrobku zistené, že závada bola spôsobená nesprávnym použitím výrobku a reklamácia bude tým pádom zamietnutá, bude oprava prevedená na náklady majiteľa výrobku, a to iba v prípade ak o to požiada.



11. Spoločnosť WETRA-XT, ČR s.r.o. ponúka zákazníkom možnosť predĺženia záruky až na 36 mesiacov. K získaniu nároku na túto predĺženú záruku nad rámec zákonnej záručnej doby (24 mesiacov) je nutné splniť nasledujúce podmienky:
 - a) Pred vypršaním zákonnej záručnej lehoty si nechať funkčný výrobok bezplatne prehladnúť v autorizovanom servise. Plne funkčný výrobok musí byť doručený do servisného strediska v období od 21 mesiacov do 24 mesiacov od dátumu nákupu výrobku.
 - b) Pri tejto bezplatnej záručnej prehliadke za účelom predĺženia záručnej doby je zákazník povinný sa prekázať originálom tohoto záručného listu potvrdeného predajcom. V záručnom liste musí byť čitateľne uvedený dátum kúpy výrobku, typové označenie a sériové číslo výrobku. Súčasne zo záručným listom je nutné predložiť originál dokladu o zakúpení výrobku.
 - c) Plne funkčný výrobok musí byť doručený k servisnej prehliadke čistý a kompletný t.j. včítane všetkých súčastí a príslušenstva.
 - d) Po prevedení servisnej prehliadky bude zákazníkovi v záručnom liste potvrdený nárok na bezplatnú predĺženu záruku o jeden rok.
 - e) Dopravu zo servisu k zákazníkovi zaisťuje výrobca na náklady zákazníka.

Výrobok:

Typ:

Sériové číslo:

Razítko a podpis:

Dátum predaja:

Záznamy opravovne:

Bez predloženia dokladu o zakúpení výrobku, nebude na prípadné reklamácie braný zreteľ !

Vyrobené pre **WETRA-XT Group** v P.R.C. . .

Zberné miesto pozáručného servisu, dovozca: :

WETRA – XT, SR s.r.o.
Nám. A. Hlinku 36/9
017 01 Považská Bystrica

JÓTÁLLASI BIZONYÍTVÁNY - H

A jótállási feltételek.

1. Az adott ASIST márkájú termékre a Wetra – XT, HU Kft. társaság 12 hónap garanciát nyújt az értékesítés napjától számítva. Garancia 12 hónap nem számít, sérült a nem megfelelő kezelés vagy kopás ellenétes utasításokat.
Az akkumulátor élettartama 6 hónap a vásárlás napjától.
2. E garancia tartalmazza a hibás - sérült részek térítés mentes javítását, illetve cseréjét.
3. Figyelemmel arra, hogy az ASIST szerszámok házi – hobbi célra vannak tervezve, sem a gyártó, sem az importőr nem ajánlják a szerszámokat szélsőséges feltételek közt, magas igénybevétel mellett használni.
4. A garancia nem vonatkozik olyan meghibásodásokra és károkra, amelyeket szakszerűtlen használat, vagy túlterhelés okozott, továbbá a nem megfelelő tartozékok használata, mechanikus sérülés vagy avataltan személy beavatkozása okozott, illetve a természetes elhasználódásra. A garancia szintén nem vonatkozik a termék, az eredeti rendeltetésétől eltérő, más célra való használatából származó sérülésre.
5. Sem az importőr, sem az értékesítő nem felel a szakszerűtlen használat és kezelés okozta károkról.
6. A reklamáció érvényesítése esetén be kell mutatni azt a bizonylatot, amellyel az ügyfél igazolja a termék megvásárlását. A bizonylaton szerepelnie kell a következőknek: eladás dátuma, a termék típusjelölése, sorozatszám, az értékesítőhely pecsétje és az eladó aláírása.
A reklamáció lehető leggyorsabb intézése érdekében, valamint a termék egyszerű azonosítása céljából ajánljuk a garanciális levél kitöltését, amely a kísérő dokumentáció része.
7. A szerszámokat garanciális javításra, együtt a rendesen kitöltött beszerzési bizonylattal (esetleg ennek másolatával) együtt küldjük. A fenn említett okokból ajánljuk mellékelni a garanciális levelet is. A terméket kemény csomagolásban kérjük küldeni (legjobb ha az eredeti csomagolásban, amely megfelel a termék alakjának és méretének), hogy meggátoljuk a sérülését a szállítás folyamán.
8. A reklamációt annál az értékesítőnél kell érvényesíteni, ahol termék, vagy a szerszám megvásárlásra került.
9. A jótállási idő meghosszabbodik azzal az idővel, amely alatt a berendezés, vagy a szerszám javítás alatt volt.
10. Ha a reklamált termék ellenőrzése során megállapítást nyer, hogy a meghibásodást a termék helytelen használata okozta és ezért a reklamáció elutasításra kerül, a javítás költségeit a termék tulajdonosa köteles megfizetni, amennyiben kéri a javítást.



11. A WETRA-XT, HU KFT. társaság ügyfelei számára akár 36 hónapra növeli a garanciális időszakot.
A törvény által meghatározott garanciális időn (12 hónap) felüli meghosszabbított garanciára való jogosultság megszerzéséhez a következő feltételeket kell teljesíteni:
 - a) A törvény által meghatározott garanciális idő lejárta előtt szakszervezetben átnézetni a funkcionális terméket, amit ingyen biztosítunk. Teljesen működőképességű termék kell szállítani a szolgáltató központ közötti időszakban 10 hónapról 12 hónapra a vásárlás napjától.
 - b) A garanciális idő meghosszabbítása érdekében elvégzett ingyenes garanciális ellenőrzésnél az ügyfél köteles bemutatni ezen garancialevél eladó által igazolt eredeti példányát.
A garancialevélben olvashatóan szerepelnie kell a termék vásárlása időpontjának, a termék típusjelölésének és sorozatszámának. A garancialevél mellett be kell mutatni a termék megvásárlását igazoló bizonylat eredetijét.
 - c) Teljesen működőképességű terméket tisztán és komplett állapotban, azaz az összes alkatrészrel és tartozékkal együtt kell átadni az ellenőrzésre.
 - d) A szervizben elvégzett ellenőrzés után az ügyfél számára a garancialevélben igazoljuk az tartó ingyenes meghosszabbított garanciára való jogosultságát.
 - e) Közlekedési szolgáltatás az ügyfél által az importőrnek az ügyfelet terhel.

Termék:

Típus:

Sorozatszám:

Bélyegző és aláírás:

Eladás dátuma:

Szervis bejegyzése:

A beszerzési bizonylat benyújtása nélkül, az esetleges reklamációk nem lesznek figyelembe véve !!!
A WETRA-XT Group részére gyártva P.R.C.-ben.

A garancián túli javítások gyűjtőhelye, importőr:

**Wetra-XT, HU Kft. ,
Ipari park északi terület Pf.: 62
2330 Dunaharaszti**

CZ- Seznam částí		SK- Zoznam částí		H- Reszek jegyzéke	
no.	Název	Názov		Elnevezés	
1	Plastový kryt	Plastový kryt		Műanyagpajzs	
2	Objímka	Objímka		Foglalat	
3	Plastový prstenec	Plastový prstenec		Műanyaggyűrű	
4	Trubice	Rúra		Cső	
5	Plastový kryt	Plastový kryt		Műanyagpajzs	
6	Hák	Hák		Horog	
7	Trubice	Rúra		Cső	
8	Kondenzátor	Kondenzátor		Kondenzátor	
9	Nahřívací prvek	Nahievací prvok		A melegítőelem összetétele	
10	Nahřívací prvek	Nahievací prvok		A melegítőelem összetétele	
11	Termostat	Termostat		Termosztát	
12	Sloup	Stĺp		Column	
13	Příruba	Príruba		Karima	
14	Kryt ventilátoru	Kryt ventilátoru		Köpeny	
15	Ventilátor	Ventilátor		Ventilátor	
16	Ložisko	Ložisko		Csapágy	
17	D.C Motor	D.C Motor		D.C Motor	
18	Plošný spoj	Plošný spoj		Osszekötés	
19	Vypínač	Vypínač		Kapcsoló	
20	Kabelová spojka	Kábelová spojka		Kábel csatlakozó	
21	Svorka kabelu	Svorka kábla		A kábel csíptetője	
22	Ochranný prvek kabelu	Ochranný prvok kábla		A kábel védőeleme	
23	Kabel	Kábel		Kábel	
24	Zástrčka	Zástrčka		Elektromos Plug	
25	Plastový kryt	Plastový kryt		Műanyagpajzs	
26	Trubice	Rúra		Cső	

